



NOTICE d'aide à la pose

Portail coulissant standard



Code Article : 203720



Avant installation

- ✓ Il est fortement conseillé de réaliser auprès de votre mairie une déclaration de travaux avant d'entreprendre la pose de votre portail.
- ✓ Vérifier avant la pose la solidité de votre muret et de vos piliers (les consolider si nécessaire). Contrôler également la planéité de votre support, afin de déterminer la hauteur des cales à employer.
- ✓ Pour la pose sur le sol (scellement), il est impératif de respecter les profondeurs d'encastrement indiqué dans le présent document.
- ✓ Dès la réception, et avant son installation, nous vous conseillons de stocker les éléments qui composent le portail en dehors de son emballage et à l'abri des intempéries.
- ✓ Lisez soigneusement le manuel d'instructions/ d'installation et vérifiez que le type de portail est adapté au site du montage. N'installez ou n'utilisez pas le produit si certains des éléments sont manquants ou endommagés.



Condition de stockage

Le stockage transitoire ou prolongé doit être effectué avec des dispositifs appropriés :

- ✓ Il doit s'effectuer à plat pour éviter toutes déformations.
- ✓ Il ne doit pas être à l'extérieur.
- ✓ Le contact direct avec le sol est à proscrire.
- ✓ Une protection contre les intempéries est impérative (pluie, soleil et lune).
- ✓ Attention aux projections de ciment, plâtres, peintures, etc...
- ✓ Les modifications et les changements du lieu de stockage sur chantier sont à éviter en raison des dégradations éventuelles; si le changement de lieu de stockage est obligatoire, il est indispensable d'assurer le transport des éléments suivant le conditionnement d'origine et de prendre les précautions d'usage.



Consignes de Sécurité

Ces consignes visent à garantir votre sécurité. Veuillez les lire entièrement avant d'utiliser l'article et conservez-les pour une consultation future.

- ✓ Ne pas poser le portail lorsqu'il y a un vent supérieur à 40 Km/h. Ne pas utiliser de matériel électrique sous la pluie.
- ✓ Portez des lunettes de protection lors des travaux de perçage, de burinage et de manipulation du béton.
- ✓ Faites particulièrement attention aux enfants en bas âge. Un portail lourd peut provoquer des blessures graves. Ne quittez pas le chantier sans vous assurer que le portail soit bien fixé.
- ✓ Ne montez pas ou ne vous asseyez pas sur le portail. Ne l'escaladez pas. N'essayez pas de réparer vous-même (toute modification de votre part annule la garantie de fabrication).
- ✓ Effectuez des contrôles périodiques structurels du produit et des piliers. N'utilisez pas de produits nettoyants si vous avez des doutes quant à leur usage.
- ✓ Si le portail est endommagée, faites-le réparer par un professionnel.
- ✓ Soyez prudent dans l'usage de produits d'entretien ménager, vérifiez la notice de ces produits afin de ne pas abîmer votre portail lors d'un nettoyage.



Les conseils utiles

- Utilisez dans la mesure du possible les accessoires fournis, cependant suivant la configuration du site et sa situation géographique, vous serez amené à utiliser différents matériaux pour les scellements.
- Si vous n'avez pas de seuil entre les piliers, plusieurs sacs de ciment et de sable, ainsi qu'une armature métallique à incorporer dans le seuil ou pour la création de piliers, seront nécessaires.
- Des écrous et des rondelles de diamètre 8 mm en complément si besoin.
- L'achat de poteaux d'aluminium pour la fixation du portail.



Conseils sur les fixations



Le Choix des fixations est de la responsabilité du poseur



Scellement Chimique



Scellement Chimique + tamis



Cheville à expansion



Parpaing Creux



Parpaing Plein



Pierre Naturelle



Béton





Béton compatible

Le seul béton compatible avec nos produits est le béton fabriqué sur chantier à base de ciment, de sable et de gravier mélangés sans aucun adjuvant.

Faire du **béton**

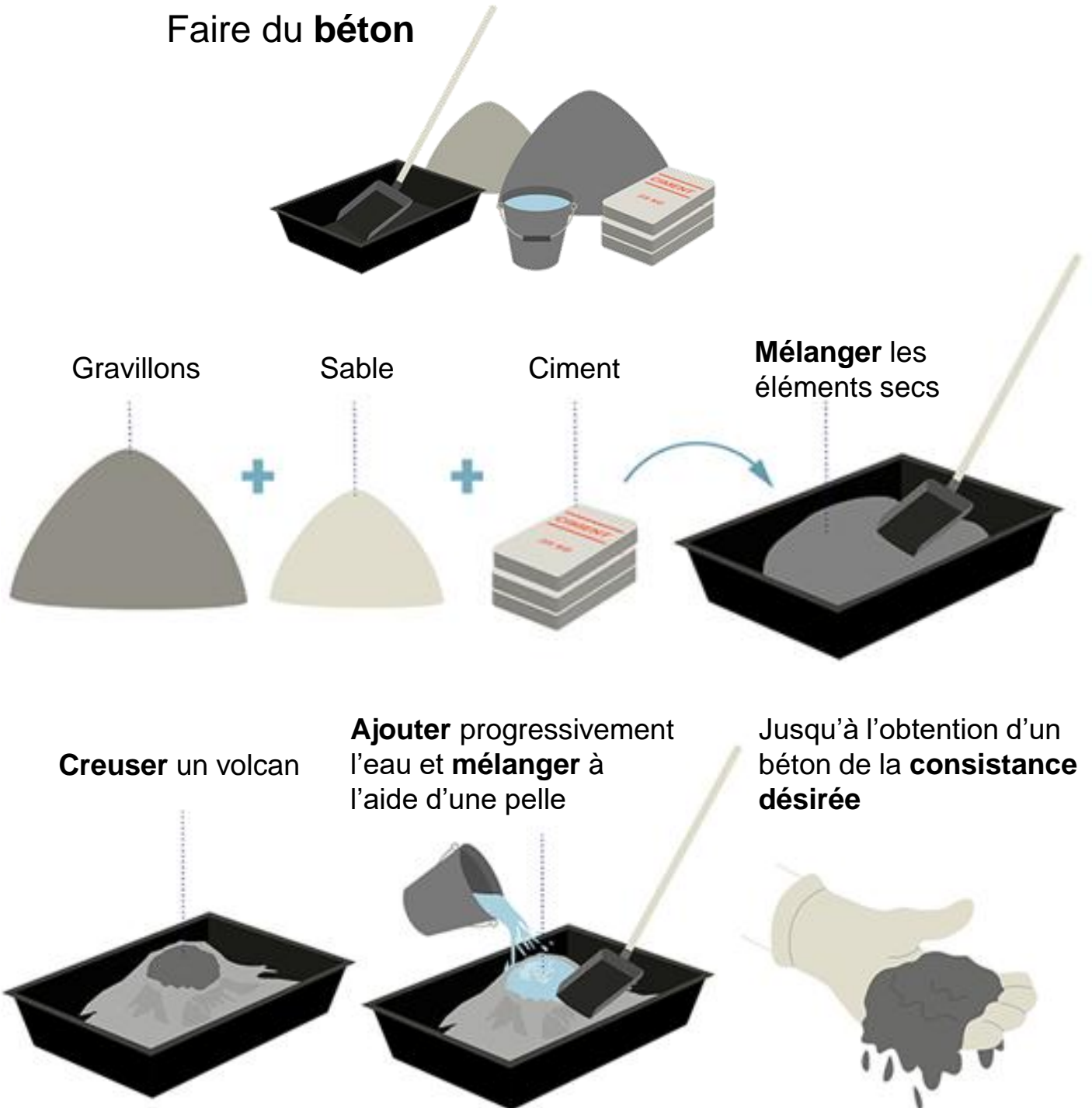

"Dans tous les autres bétons, des produits chimiques peuvent-être ajoutés. Nous ne maîtrisons pas les interactions entre ces produits chimiques et l'aluminium"



Plan de réservation coulissant (1/2)

Refoulement à droite (Vue extérieur)

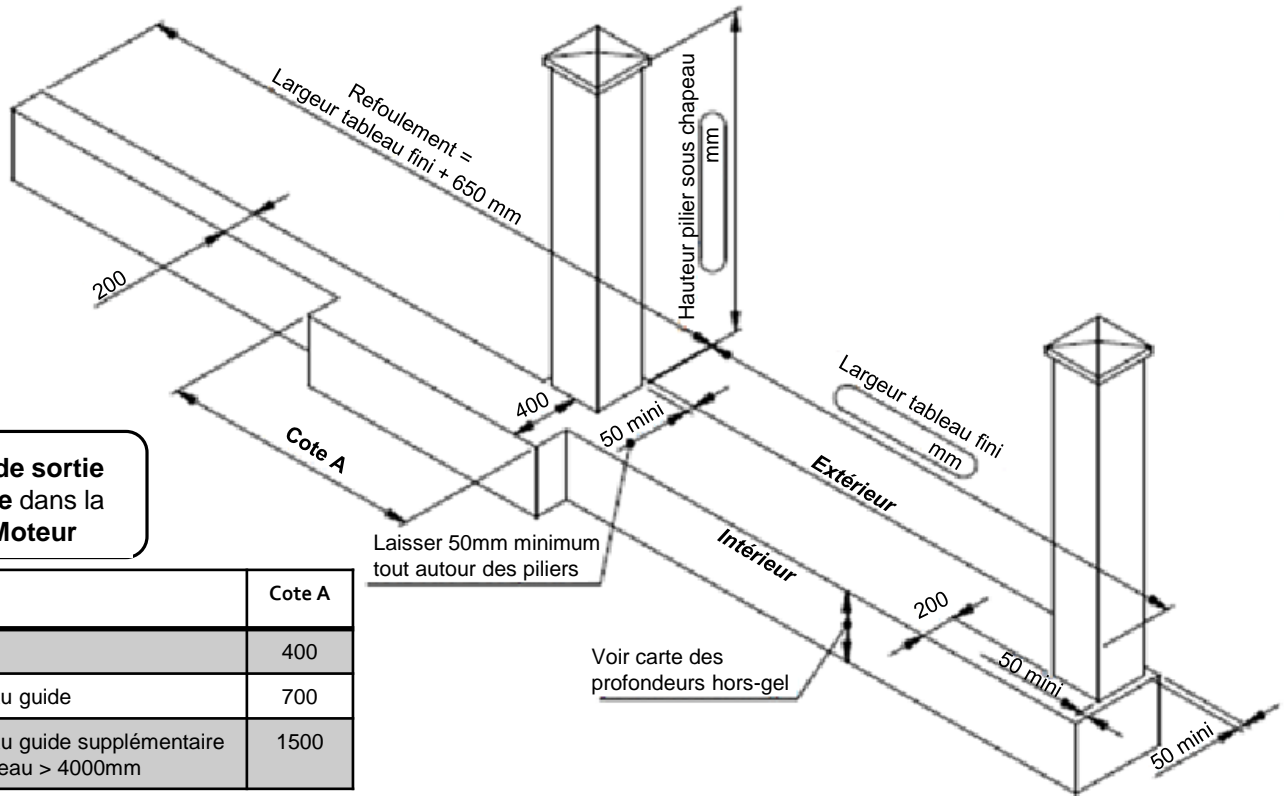

Voir plan de sortie de câblage dans la notice Moteur

	Cote A
Moteur	400
Moteur + Poteau guide	700
Moteur + Poteau guide supplémentaire (si Largeur tableau > 4000mm)	1500

Voir carte des profondeurs hors-gel

Réalisation de la maçonnerie

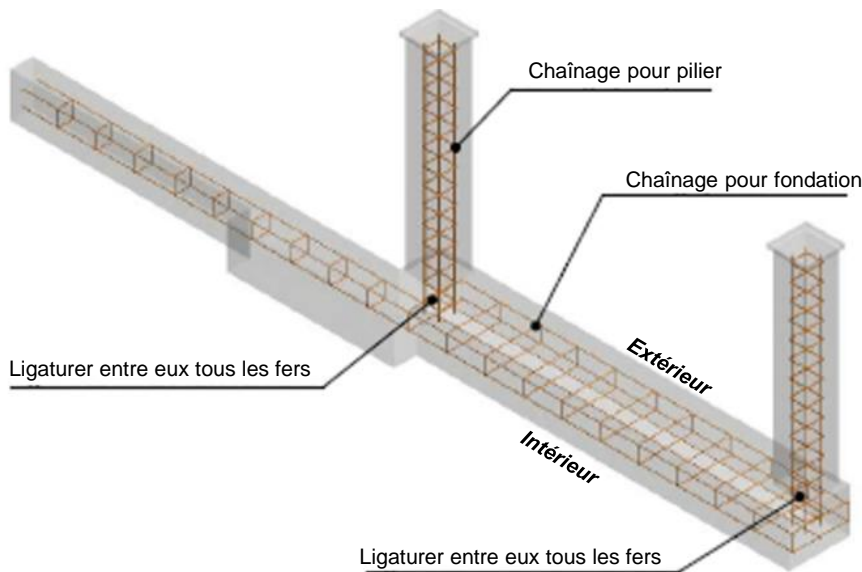

Règles de ferrailage



Légende	
	40 cm
	50 cm
	60 cm
	70 cm
	80 cm
	90 cm

Majorer la profondeur de 5cm par tranche de 200m à partir de 150m d'altitude
 Exemple pour une fondation réalisée dans le Puy de Dôme à 800m d'altitude: 70cm + (3 tranches de 5cm) = 85cm

Profondeurs hors-gel



Plan de réservation coulissant (2/2)

Refoulement à gauche (Vue extérieur)

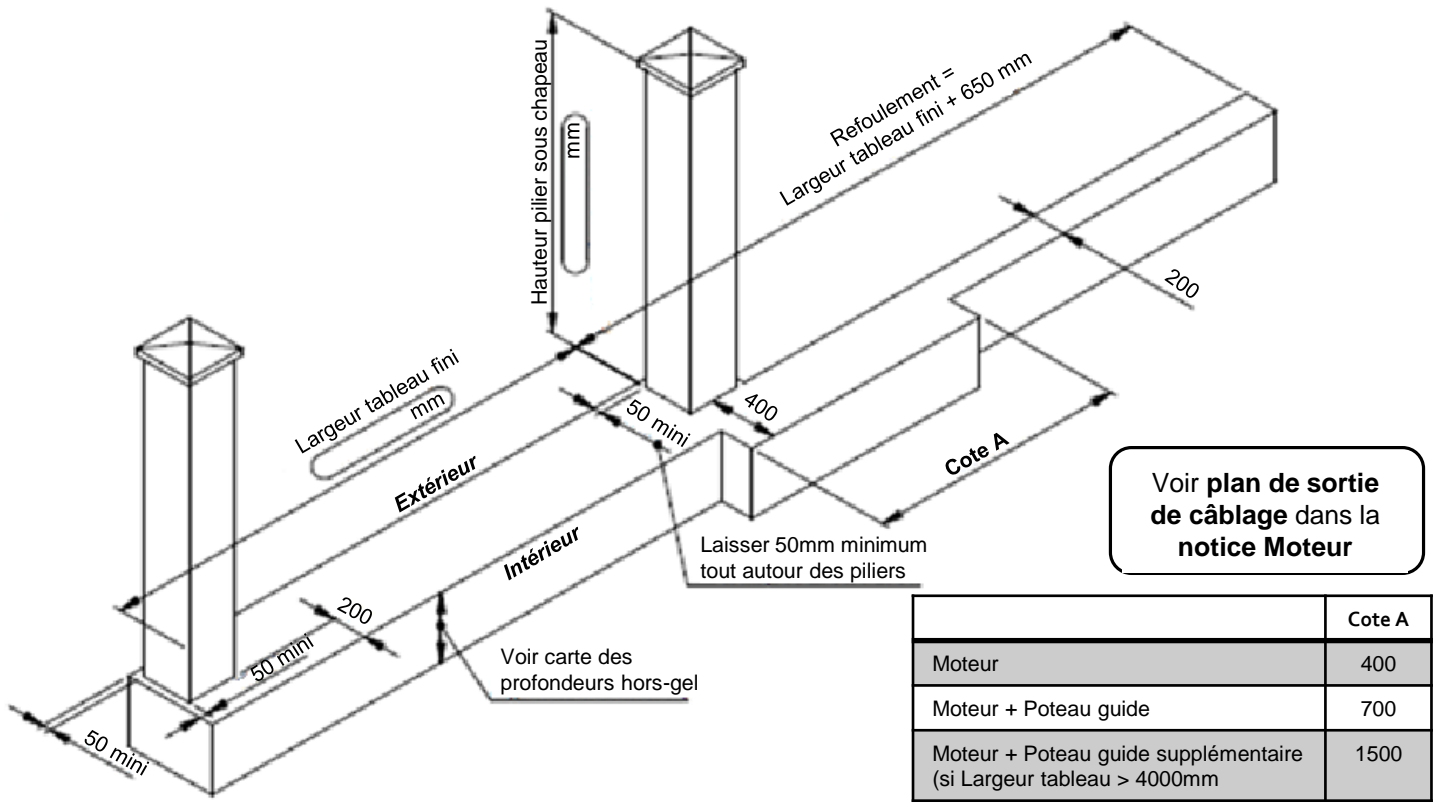

Réalisation de la maçonnerie

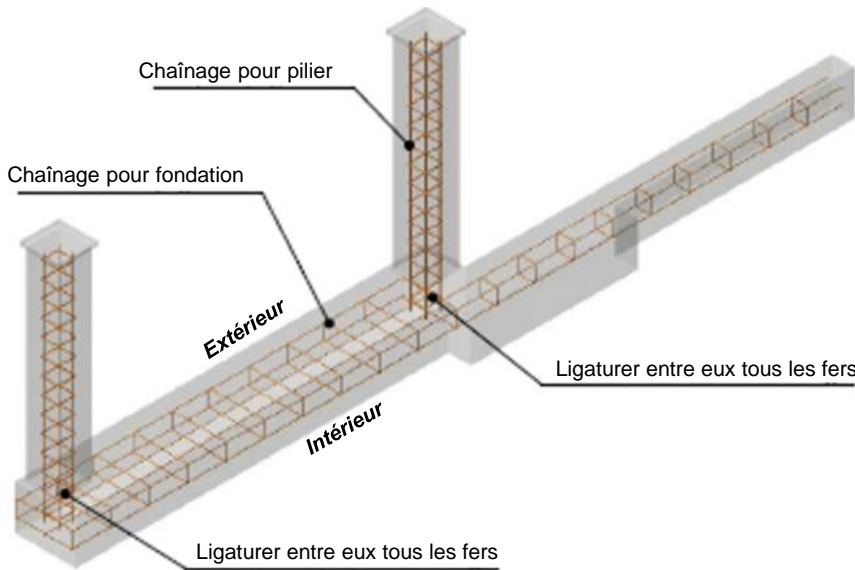

Règles de ferrailage



Légende	
	40 cm
	50 cm
	60 cm
	70 cm
	80 cm
	90 cm

Majorer la profondeur de 5cm par tranche de 200m à partir de 150m d'altitude
 Exemple pour une fondation réalisée dans le Puy de Dôme à 800m d'altitude: 70cm + (3 tranches de 5cm) = 85cm

Profondeurs hors-gel



Pose du rail

Composant nécessaire



Rail et Chevilles à frapper Ø6
Qté suivant dimensions



Cordeau
traceur



Marteau



Perforateur



Forêt béton Ø6

Outils nécessaires

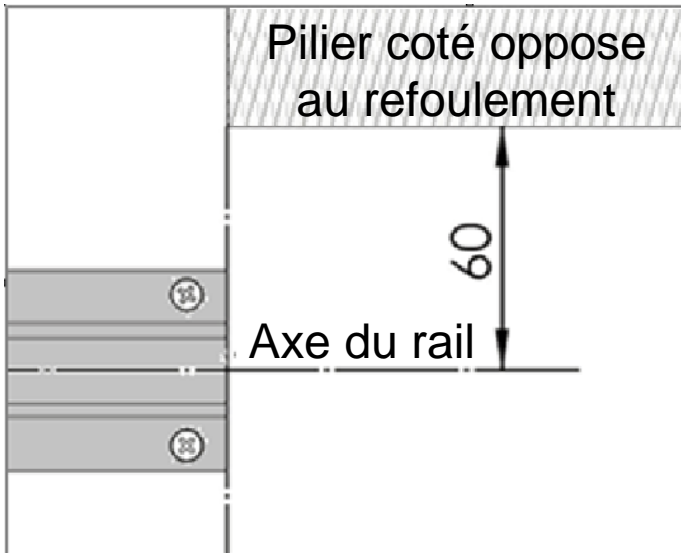

Le rail doit impérativement être **posé** sur un **sol béton**. Il est interdit de se fixer sur tout autre support.



La distance pilier/axe du rail est différente pour un refoulement extérieur. Se référer au plan BE

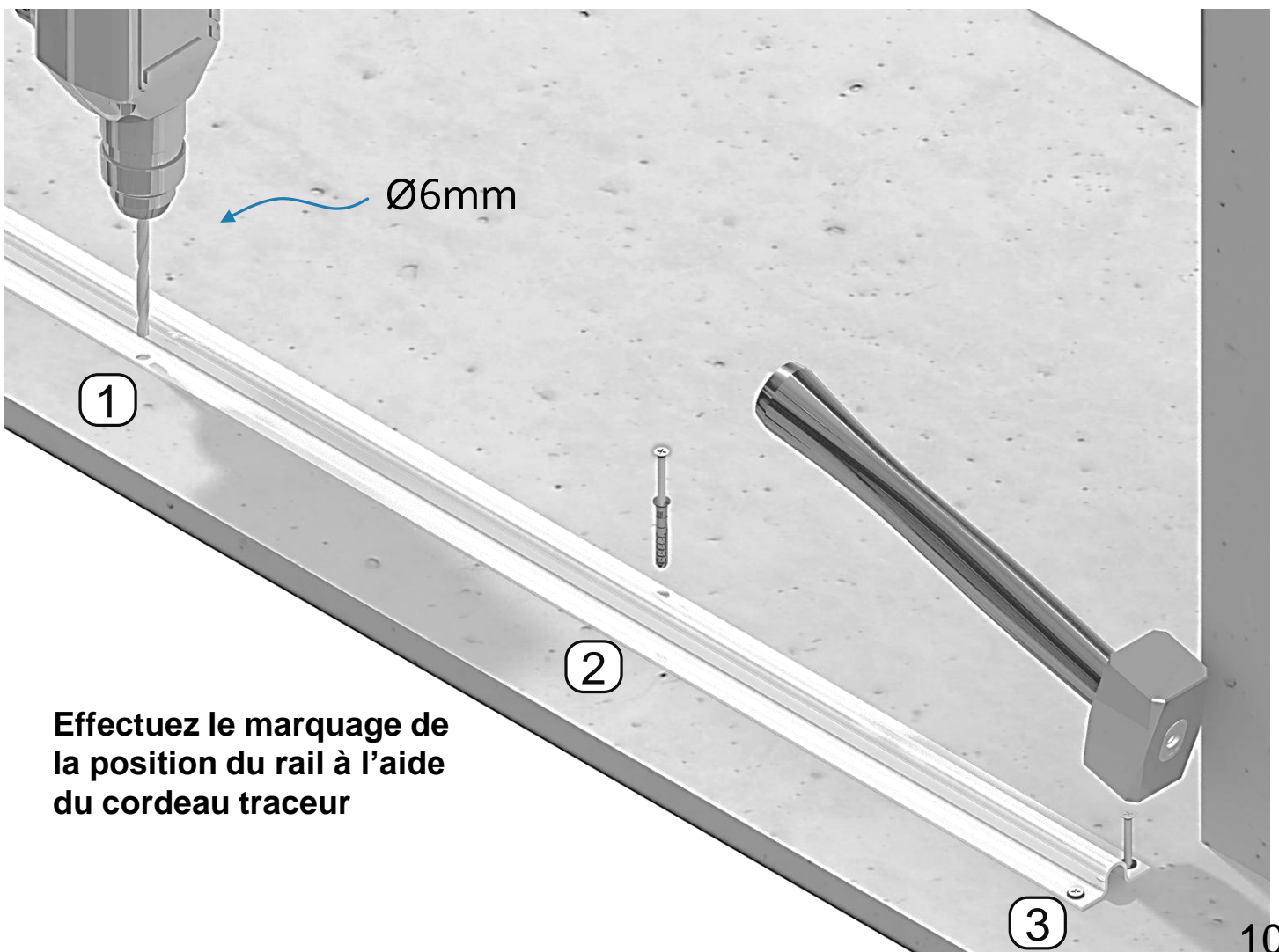

Effectuez le marquage de la position du rail à l'aide du cordeau traceur



Fixation des poteaux de 100 (platine)

poteau guide et poteau guide supplémentaire

Composants nécessaires



Poteau de 100 sur platine



Chevilles & vis de fixation non fournies

Outils nécessaires



Perforateur + foret adapté



Clé de 13



Niveau

Fixation du poteau guide sur platine

Platine poteau de 100:

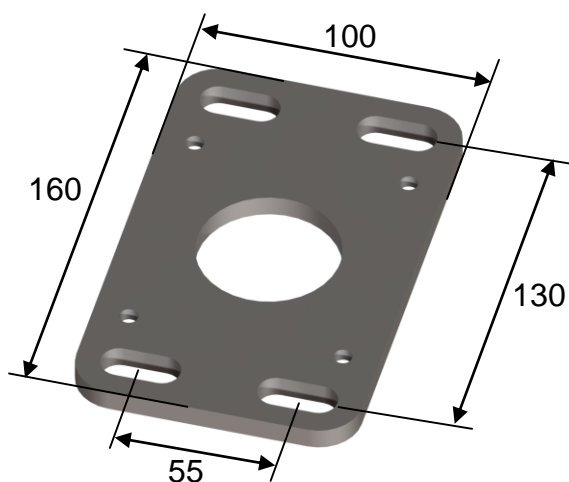

Etape 2: Percez le support et insérez les chevilles. (Veuillez vous procurer des fixations adaptés à votre à votre support)

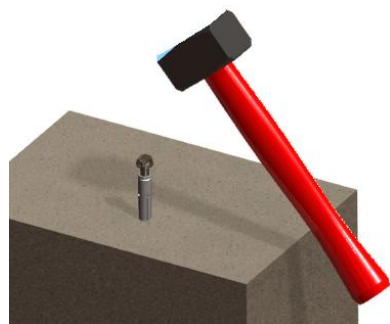

Etape 1: Positionnez le poteau à l'endroit souhaité et tracez les perçages

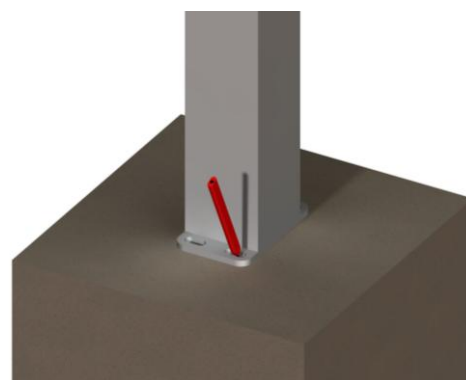

Etape 3: Vissez l'ensemble au support, tout en vérifiant l'aplomb du poteau
En cas de faux aplomb, utilisez des cales de menuisier (non fournies)
Pour finaliser la pose, collez le chapeau avec du silicone





Réglage du rail de guidage (1/3)

Composant nécessaire

Outils nécessaires

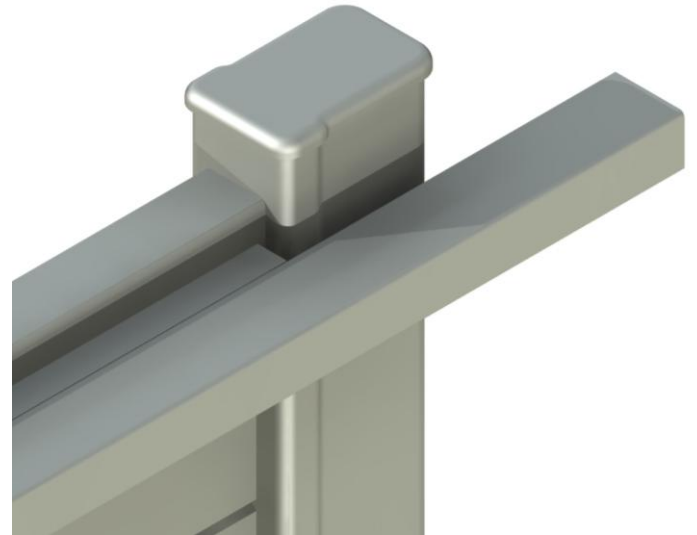
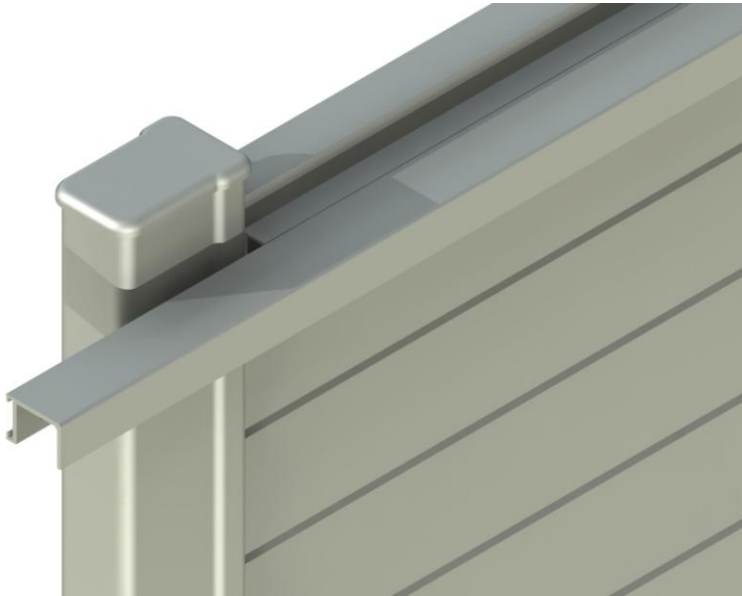

Lorsque vous recevez votre portail, les sens de refoulement n'est pas défini. Votre rail de guidage est donc positionné en position médiane. Il dépasse de chaque côté

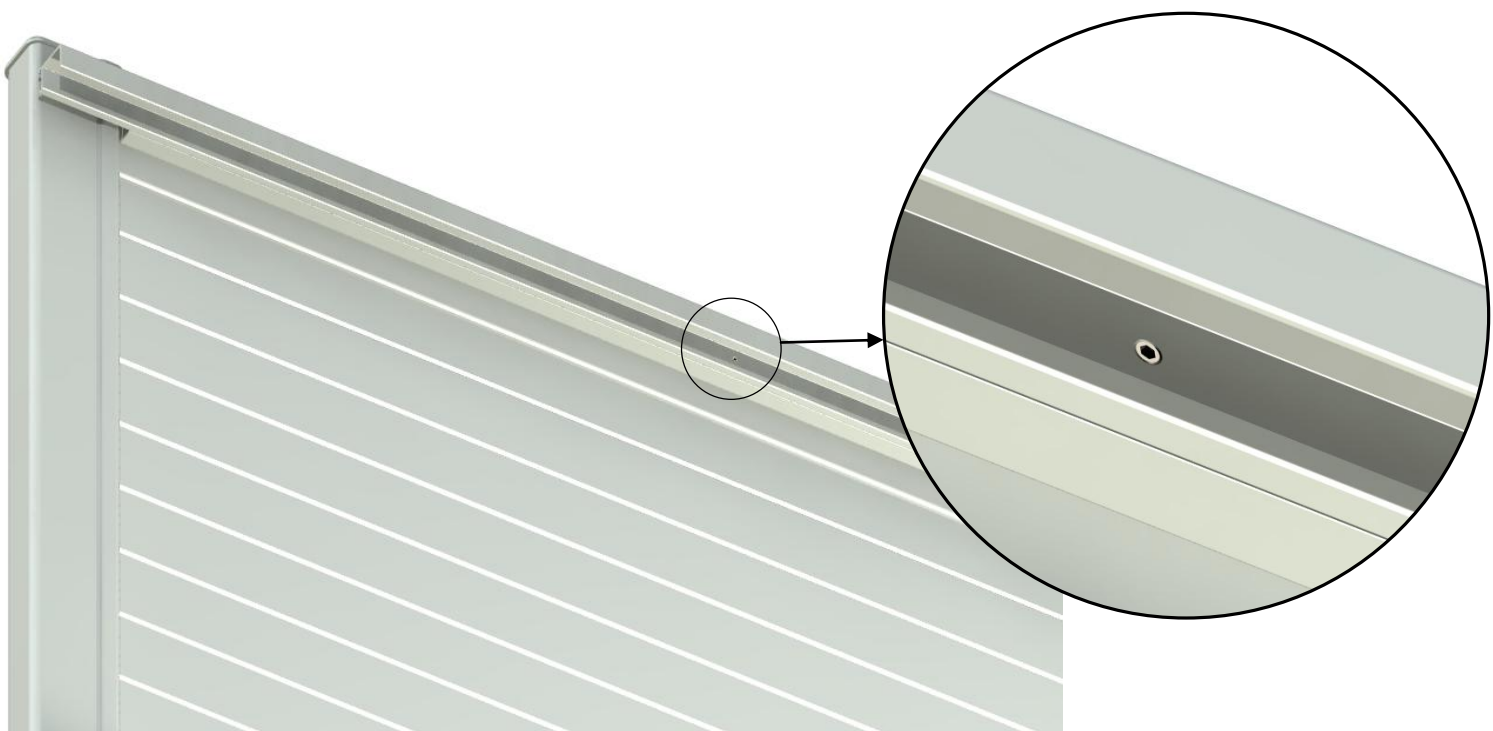

Le blocage du rail de guidage est effectué à l'aide de vis pointeau situées à l'intérieur du guidage



Réglage du rail de guidage (2/3)

Composant nécessaire

Outils nécessaires



Clé alène de 3

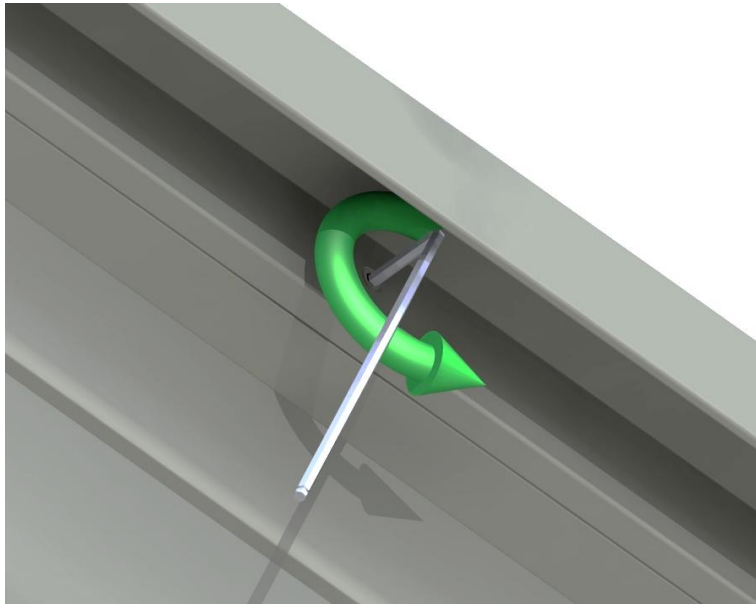

A l'aide d'une clé alène de 3, dévissez les vis pointeau

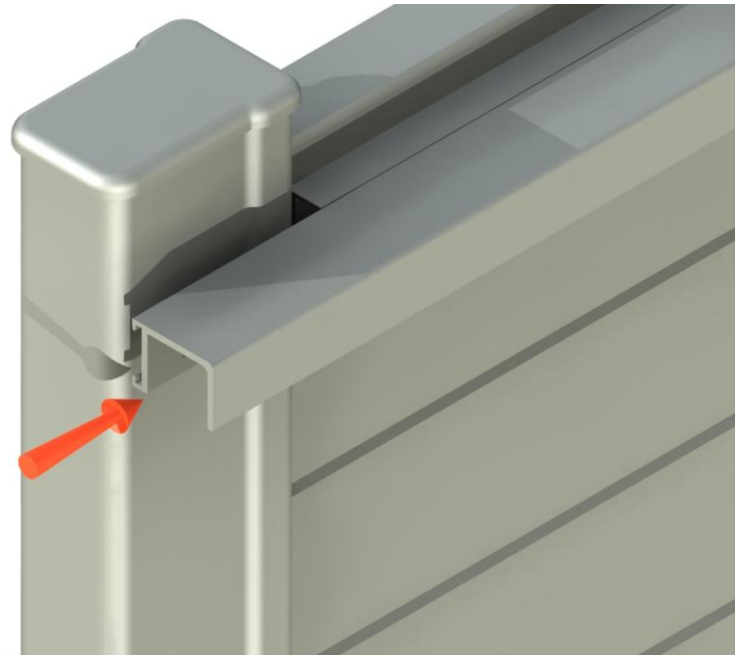

Décalez votre guide rail de guidage vers la droite pour un refoulement droit vue de la propriété ...

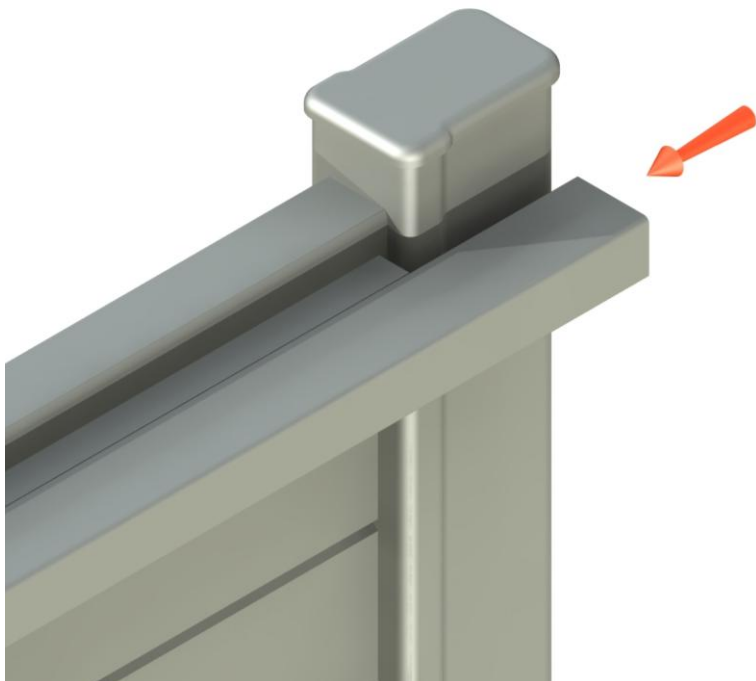

... ou vers la gauche pour un refoulement à gauche vue de la propriété

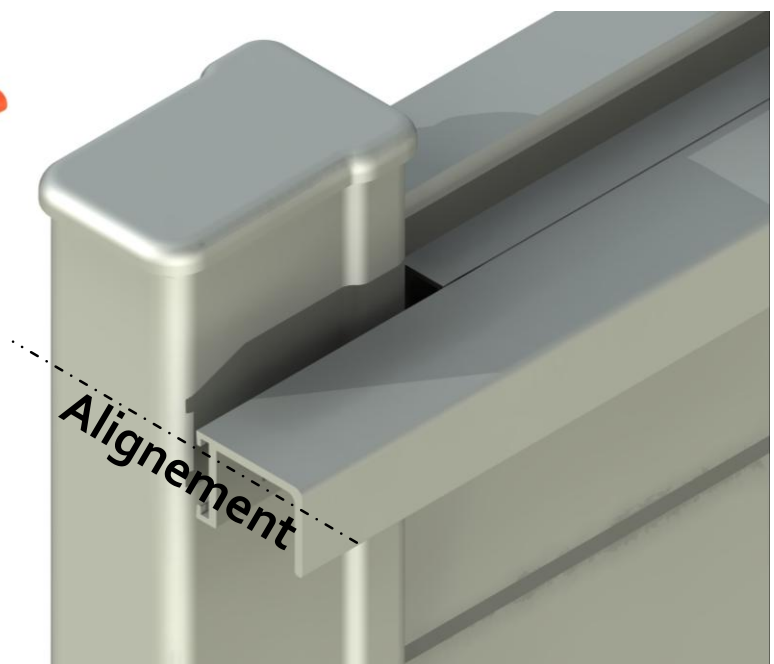

Côté fermeture, le rail devra être aligné avec l'extrémité du montant



Réglage du rail de guidage (3/3)

Composant nécessaire

Outils nécessaires



Clé alène de 3

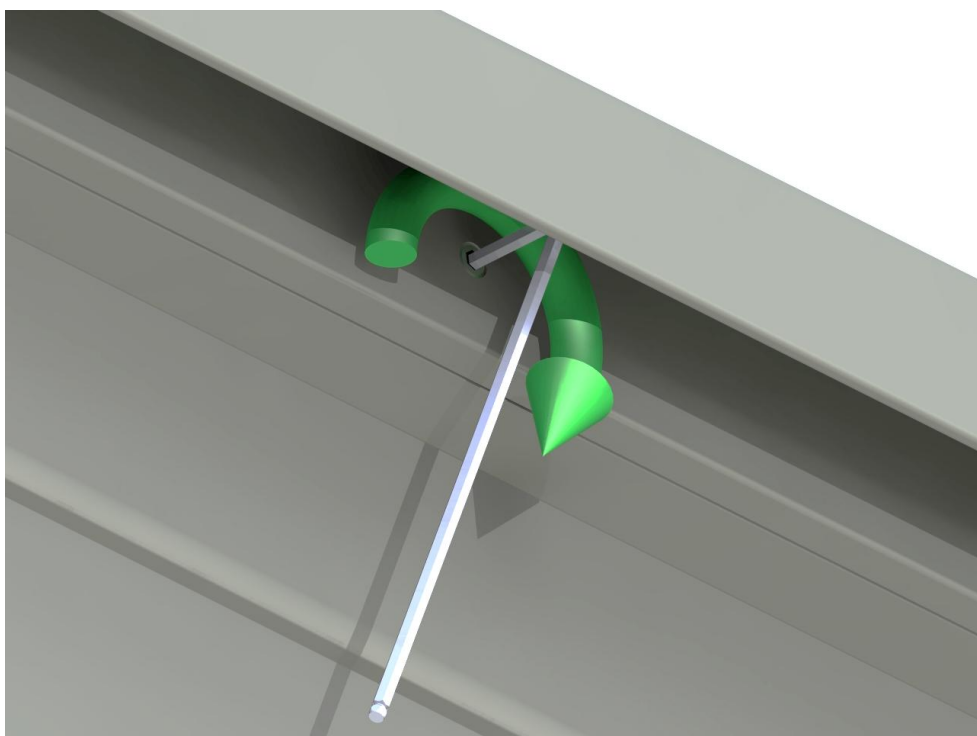

Une fois le rail positionné, effectuez le serrage des vis pointeau à l'aide de la clé alène de 3



Il est impératif que la vis pointeau ne dépasse pas à l'intérieur du rail. Cela occasionnerait un blocage lors de la translation du portail

Effectuez une translation afin de contrôler qu'il n'y ait pas de point de blocage





Montage support crémaillère (1/3)

Outils nécessaires



Tréteaux



Tournevis
cruciforme

1• Pose sur tréteaux après déballage



2• Position du support de crémaillère

Le support de crémaillère se positionne du côté du **rail de guidage**





Montage support crémaillère (2/3)

Outils nécessaires

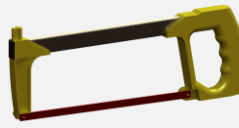

Scie à métaux



Tournevis cruciforme



Mètre

3• Ajustement du closoir

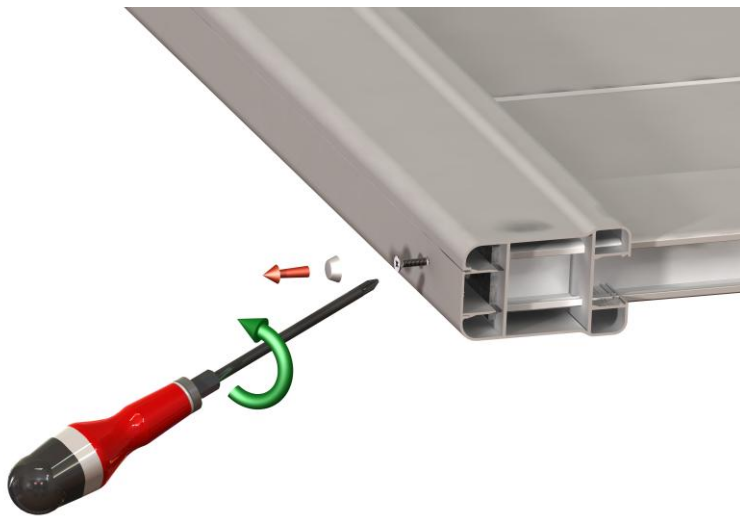

Retirez le capuchon puis dévissez la vis à l'aide d'un tournevis cruciforme (ces éléments ne sont plus utiles)

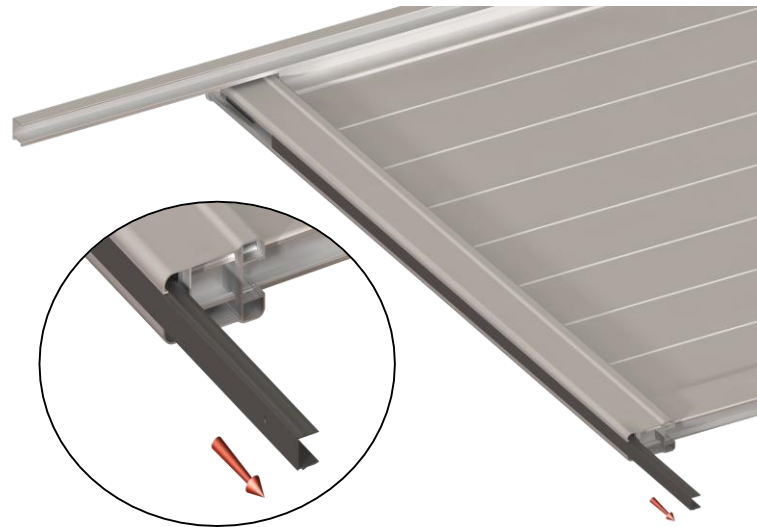

Glissez entièrement le closoir

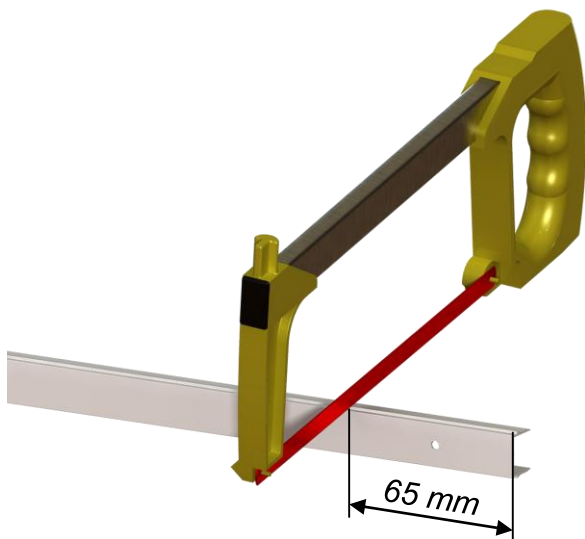

Coupez de 65 mm le closoir à l'aide d'une scie à métaux



Montage support crémaillère (3/3)

Composants nécessaires



Kit support crémaillère

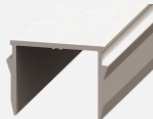

Closoir

Outils nécessaires



Maillet + cale



Tournevis cruciforme



Clé de 10

4• Mise en place du support



Retirez les 2 vis et la plaque de montage (les 2 vis serviront à l'étape suivante)

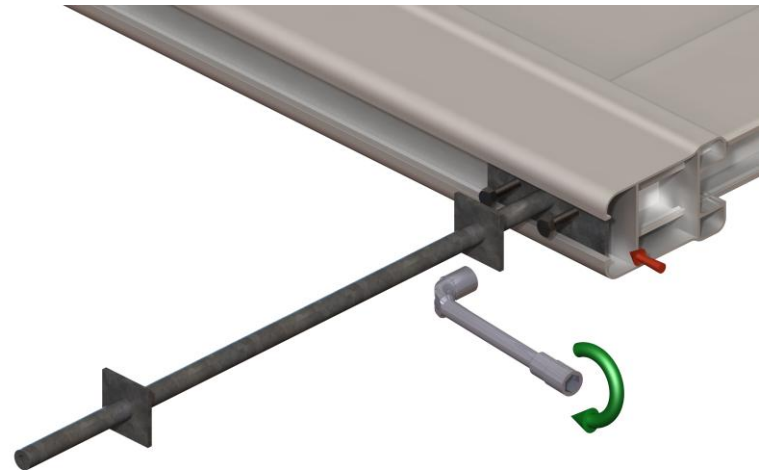

Mettez en place le prolongateur puis repositionnez les 2 vis à l'aide d'une clé de 10



Glissez le closoir dans la rainure puis le clippez l'aide d'un maillet et d'une cale

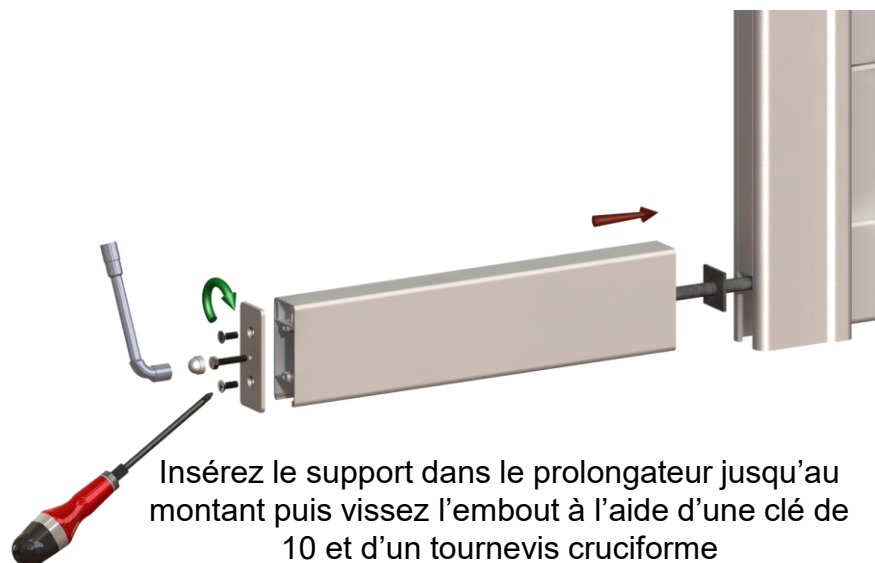

Insérez le support dans le prolongateur jusqu'au montant puis vissez l'embout à l'aide d'une clé de 10 et d'un tournevis cruciforme



Si option « crémaillère standard » (1/2)

Composants nécessaires

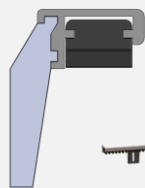

Outils nécessaires



Tréteaux



Mètre

Montage crémaillère standard

1• Pose sur tréteaux



2• Déterminer la hauteur de pose de la crémaillère

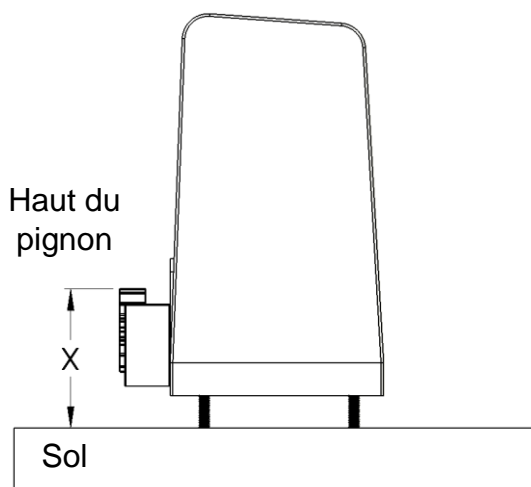

Prenez la mesure X du moteur posé ou se référer à la notice de votre moteur afin de déterminer la hauteur du pignon

3• Montage de la crémaillère



Présentez la crémaillère sur la traverse basse

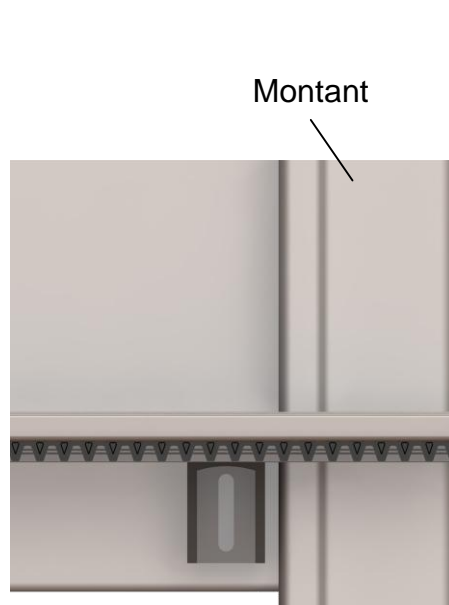

Placez la crémaillère à fleur du montant



Si option « crémaillère standard » (2/2)

Composants nécessaires



Vis auto-foreuses
Qté variable selon les kits

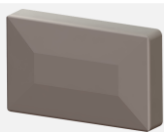

Embout de finition (x2)



Visseuse



Embout hexagonale 8 mm



Serre-joints

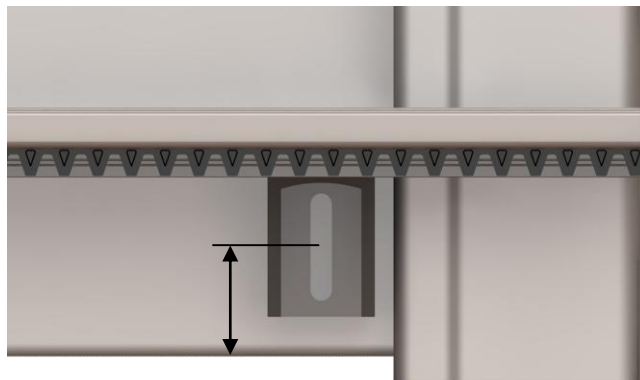

Hauteur de crémaillère = $X - 60$ mm



Bridez la crémaillère à l'aide de serre-joints puis fixez la crémaillère avec les vis auto-foreuses fournies à l'aide d'une visseuse + embout à tête hexagonale 8 mm

4• Réglages et finition

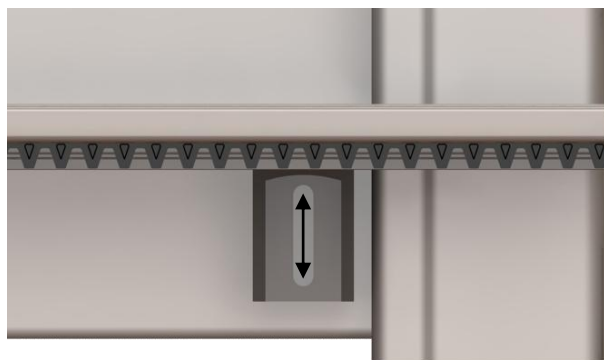

Réglage en hauteur ± 17 mm



Insérez les embouts de finition

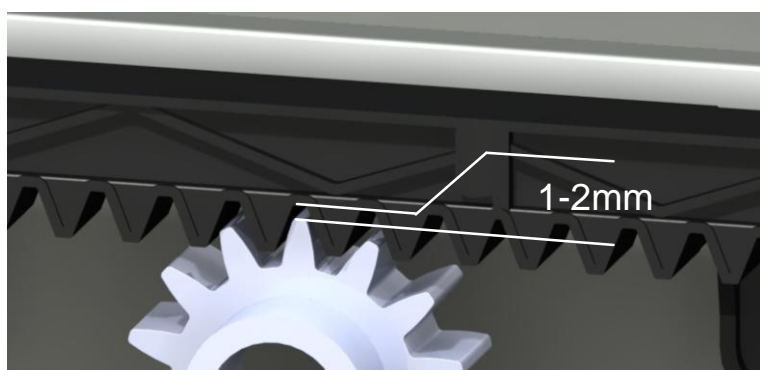

Toujours laisser entre 1 et 2mm de jeu entre le pignon du moteur et la crémaillère



Pose de la crémaillère en kit du pack moteur (1/2)

Composants nécessaires



Éléments de crémaillère (Inclus dans les Kits Moteurs)
Qté variable selon les kits

Outils nécessaires



Crayon



Niveau

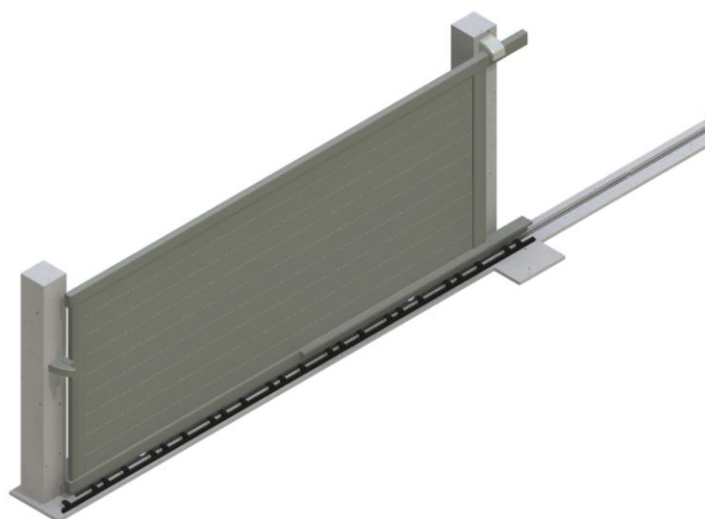

Assemblez les éléments de la crémaillère et la posez au sol



Présentez la crémaillère **en alignant son extrémité au refoulement**

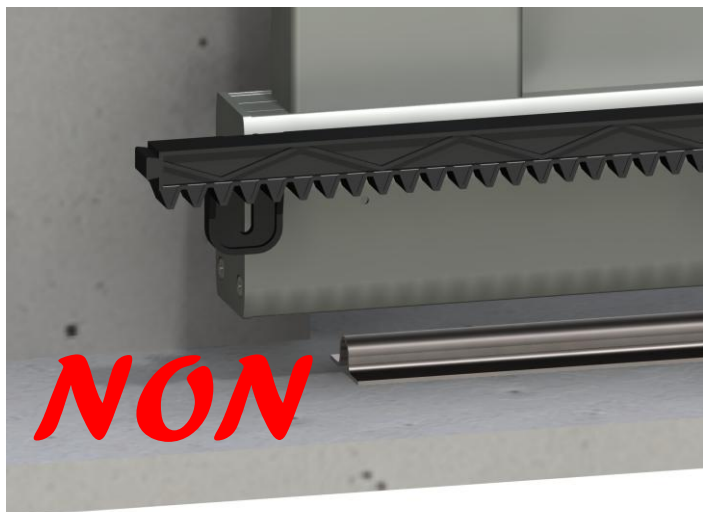

Vérifiez que la fixation de la dernière patte ne soit pas dans le vide. Si c'est le cas répartissez au mieux l'ensemble de la crémaillère

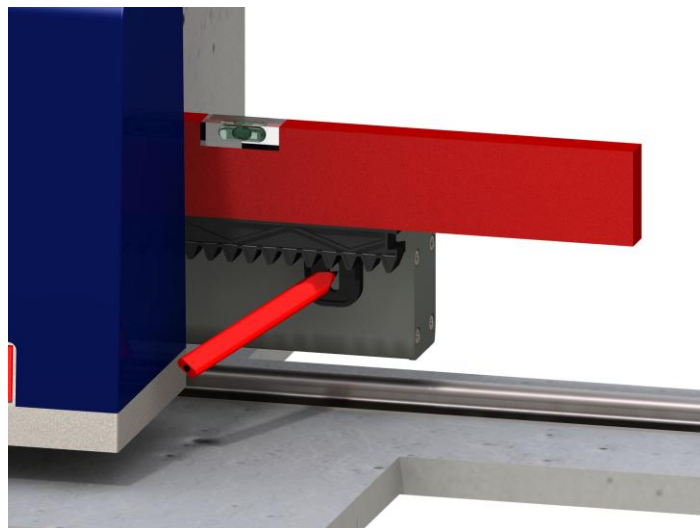

Une fois ces vérifications effectuées, positionnez le premier élément de crémaillère côté refoulement :

- Posez un côté sur le pignon du moteur (avec le jeu nécessaires)
- Vérifiez le niveau à l'aide du niveau à bulle et tracez l'emplacement de la première fixation

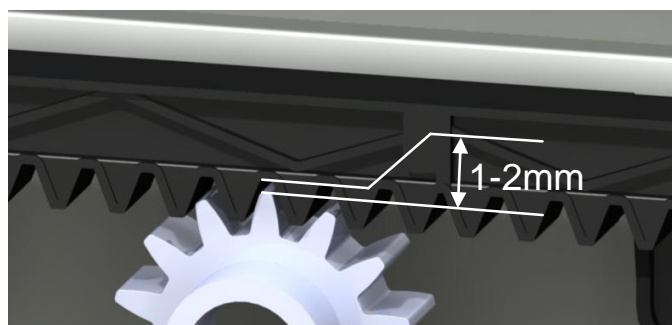

Toujours laisser entre 1 et 2mm de jeu entre le pignon du moteur et la crémaillère



Pose de la crémaillère en kit du pack moteur (2/2)

Composants nécessaires



Éléments de crémaillère (Inclus dans les Kits Moteurs)
Qté variable selon les kits

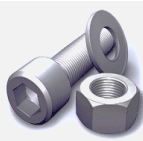

Kit visserie

Outils nécessaires



Scie à métaux



Perceuse
+ foret adapté



Selon le type de vis de fixation, effectuez un avant-trou si nécessaire



Mettez en place la première vis de fixation

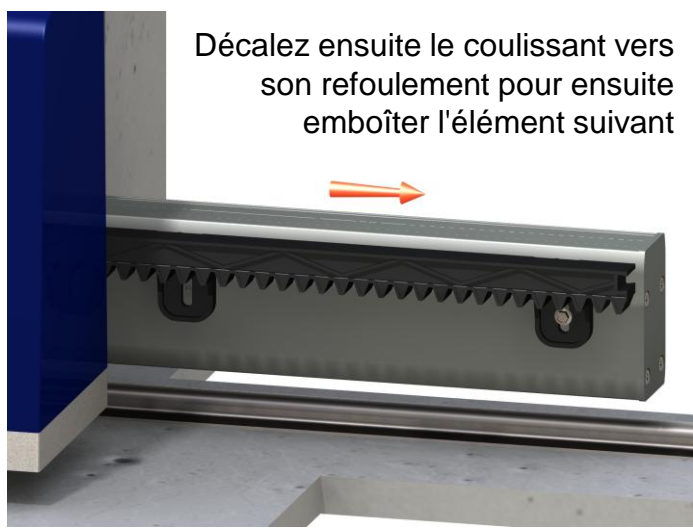

Décalez ensuite le coulissant vers son refoulement pour ensuite emboîter l'élément suivant

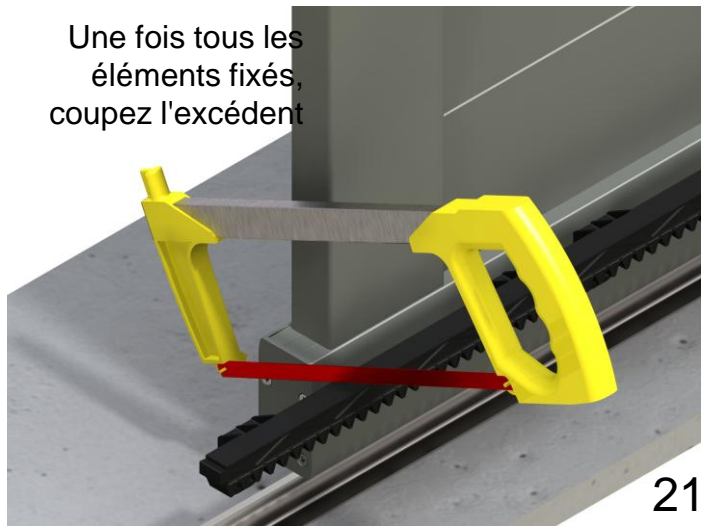
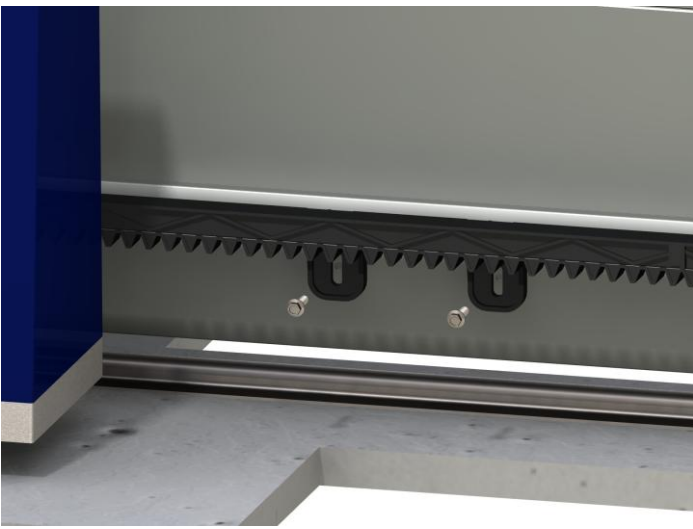
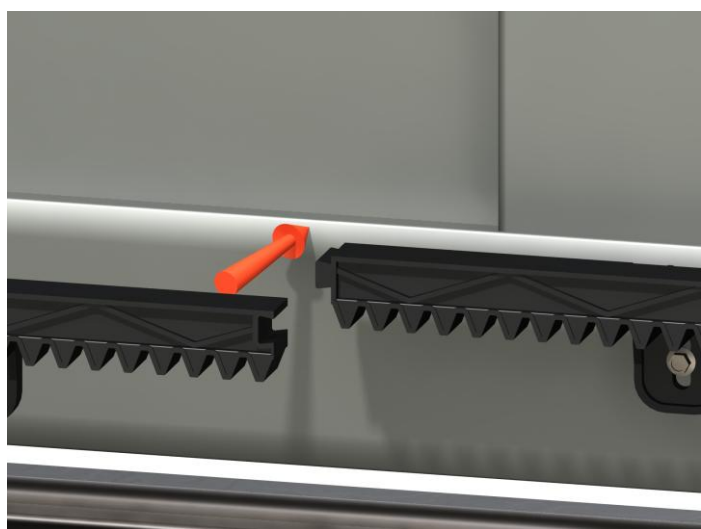

Une fois tous les éléments fixés, coupez l'excédent



Si option « serrure en applique » (1/5)

Composant nécessaire



Gabarit de perçage papier
Qté 1



Ruban
adhésif



Scie cloche
Ø20mm



Forêt Ø3mm



Forêt Ø3,5mm

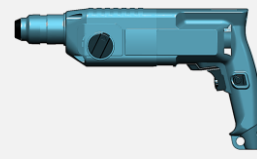

Perceuse

Pose de la serrure en applique

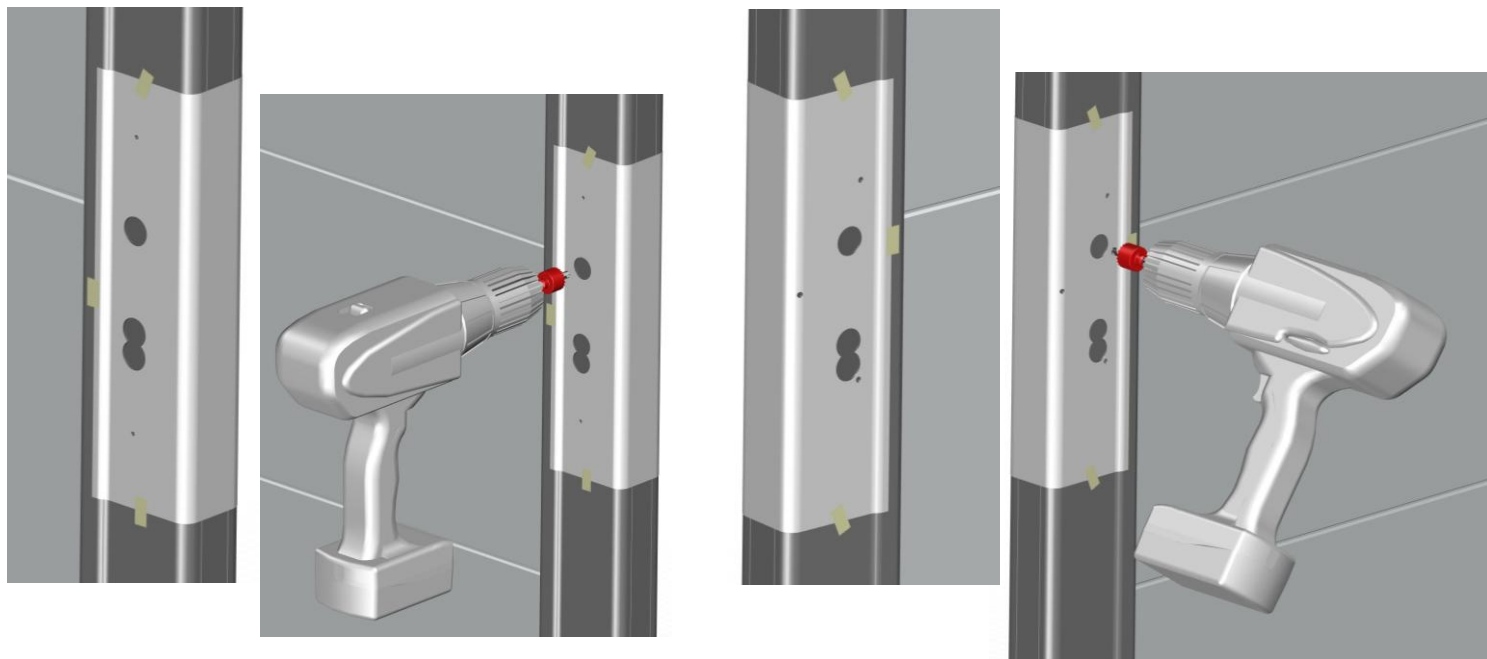

Mettez en place le gabarit de perçage en suivant les instructions situées dessus. Effectuez les perçages Ø20mm côté propriété et côté rue à l'aide d'un scie cloche

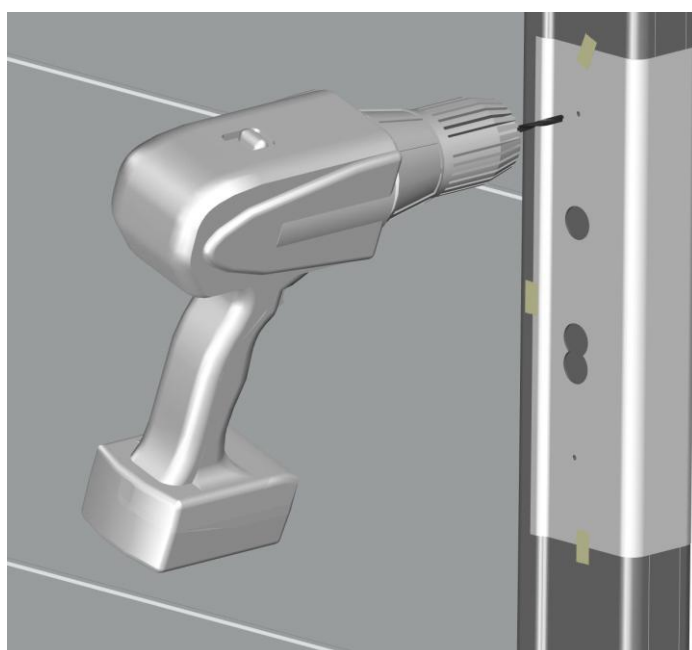

Effectuez ensuite les 2 perçages
côté rue à l'aide d'un foret Ø3mm



Terminez par les 3 perçages côté
propriété à l'aide d'un foret Ø3,5mm



Si option « serrure en applique » (2/5)

Composants nécessaires

Outil nécessaire

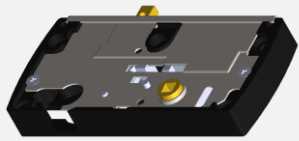

Bloc serrure
Qté 1



Enjoliveur de
serrure Qté 1



Vis tôle tête bombée
inox 4,8x38 Qté 3



Vis tôle tête fraisée
inox 3,5x16 Qté 1



Tournevis
cruciforme

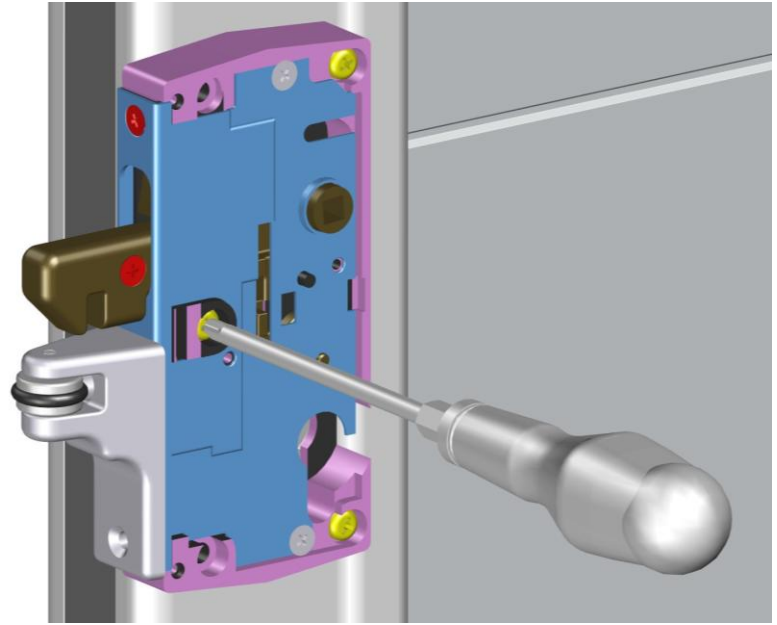
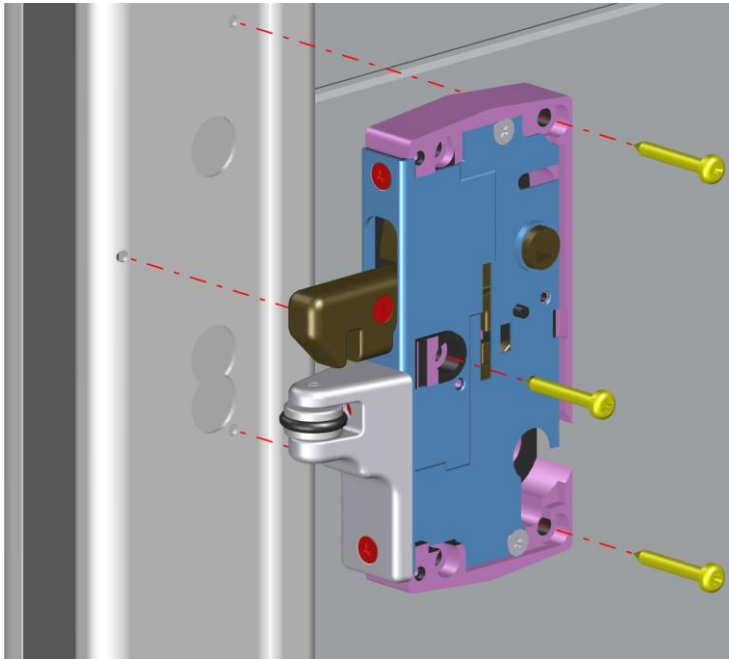

Mettez en place et effectuez le serrage des 3 vis tôle tête bombée 4,8x38

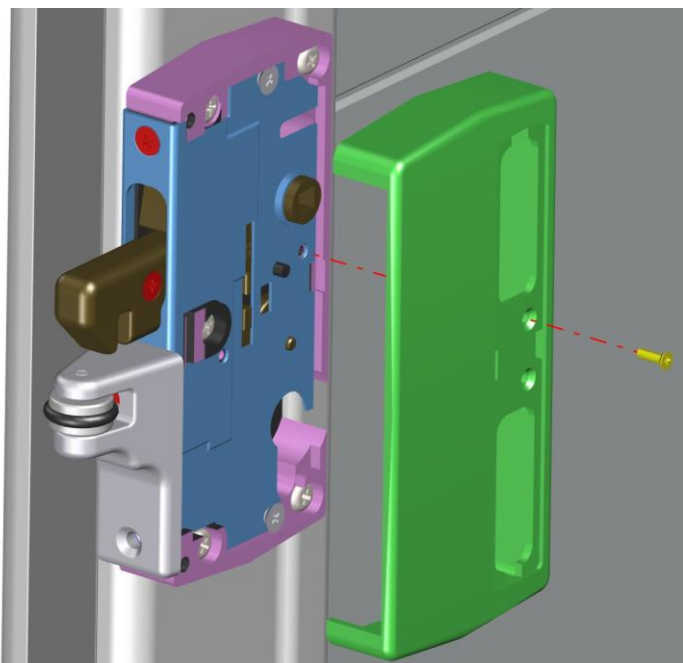

Positionnez l'enjoliveur de serrure
et sa vis 3,5x16 de maintien

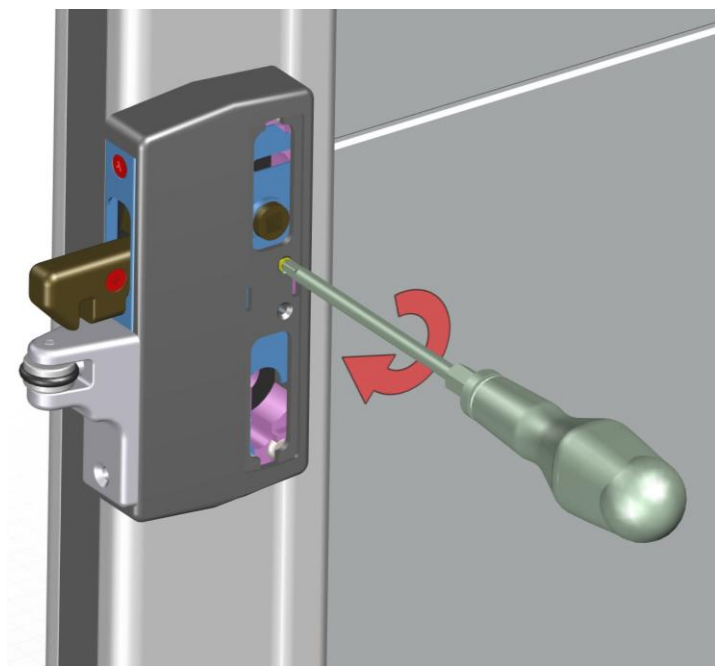

Effectuez le serrage de la vis de maintien
à l'aide d'un tournevis cruciforme



Si option « serrure en applique » (3/5)

Composants nécessaires

Outil nécessaire



Enjoliveur de cylindre à clipper Qté 1

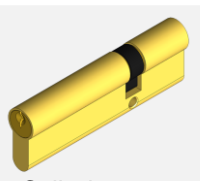

Cylindre Qté 1



Vis inox tête fraisée M5x70 Qté 1



Tournevis cruciforme



Clippez le cache cylindre



Mettez en place le cylindre



Effectuez le serrage du cylindre à l'aide de la vis inox tête fraisée M5x70





Si option « serrure en applique » (4/5)

Composants nécessaires



Carré inox
Qté 1

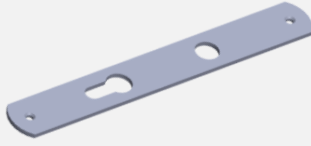

Plaque de propreté
extérieure Qté 1



Béquille extérieure
Qté 1

Outils nécessaires

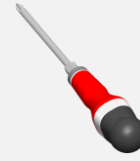

Tournevis
cruiforme



Clé alène de 3

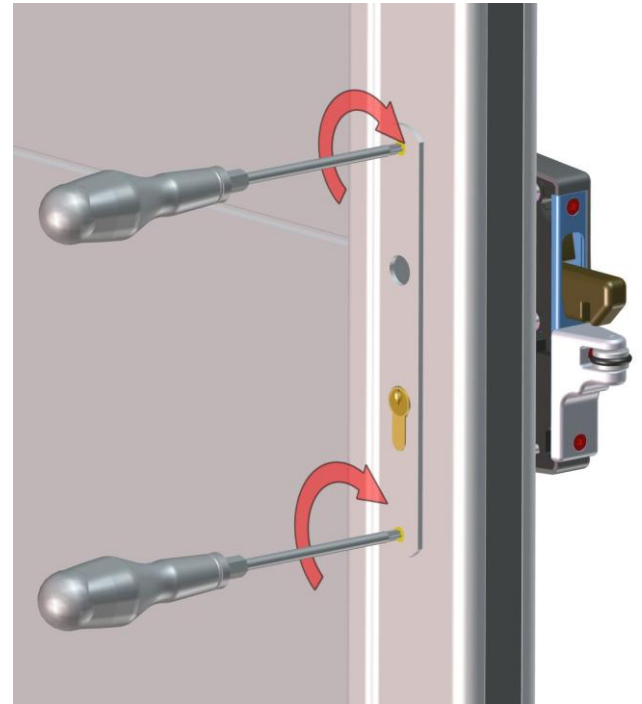
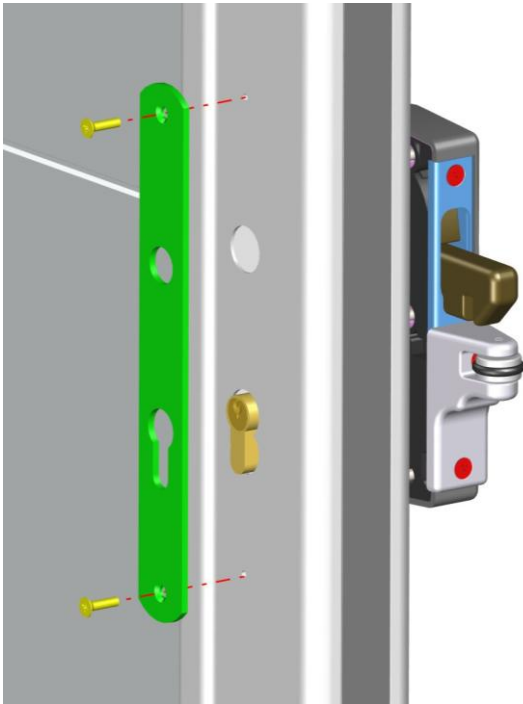

Mettez en place la plaque de propreté (côté rue) puis effectuez le vissage à l'aide des 2 vis inox tête fraisée

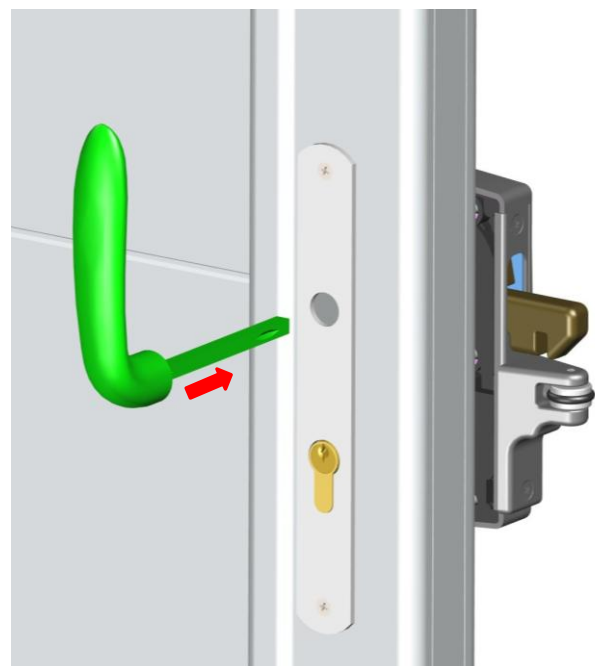
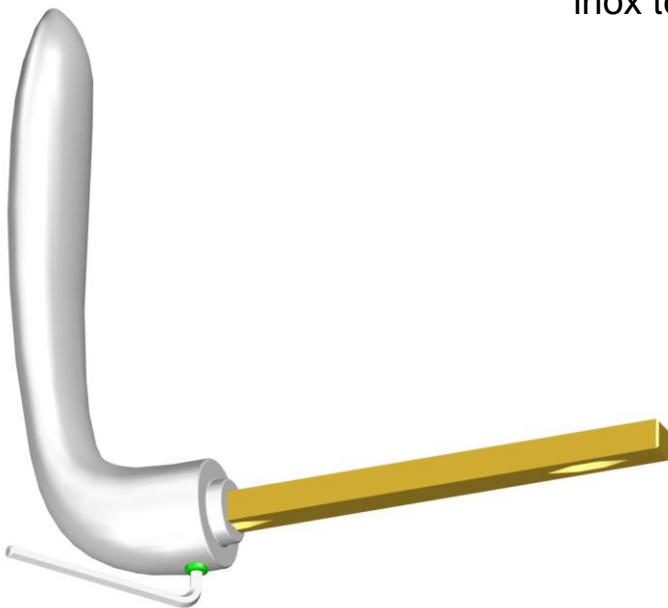

A l'aide de la clé alène, effectuez le vissage de la béquille sur le carré inox puis insérez l'ensemble dans le montant et le bloc serrure



Si option « serrure en applique » (5/5)

Composant nécessaire



Béquille intérieure
Qté 1

Outil nécessaire

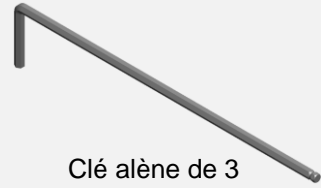

Clé alène de 3

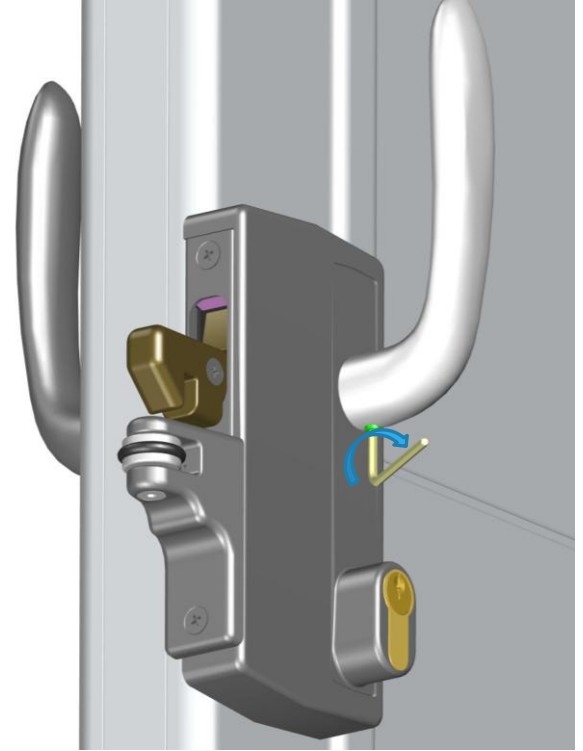
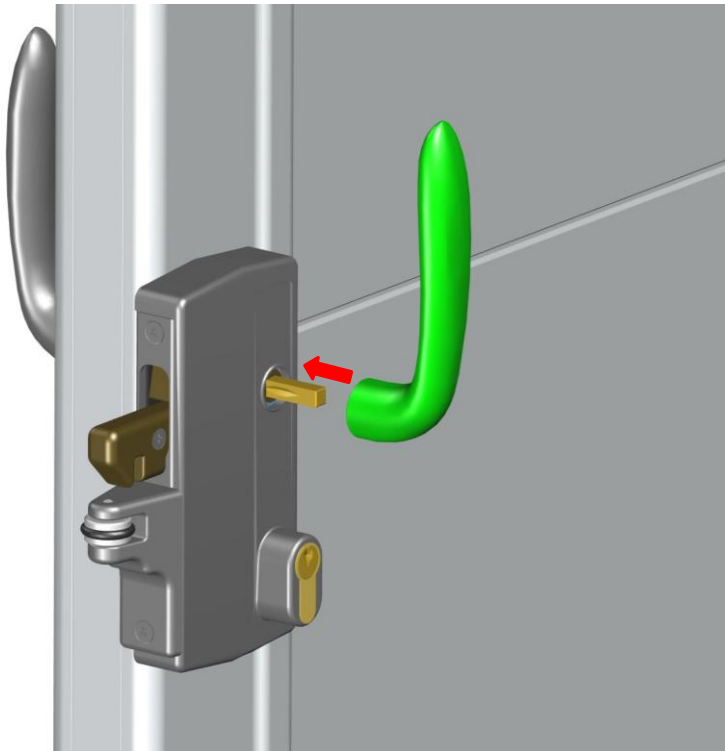

Insérez la béquille intérieure sur le carré puis effectuez le serrage à l'aide de la clé alène

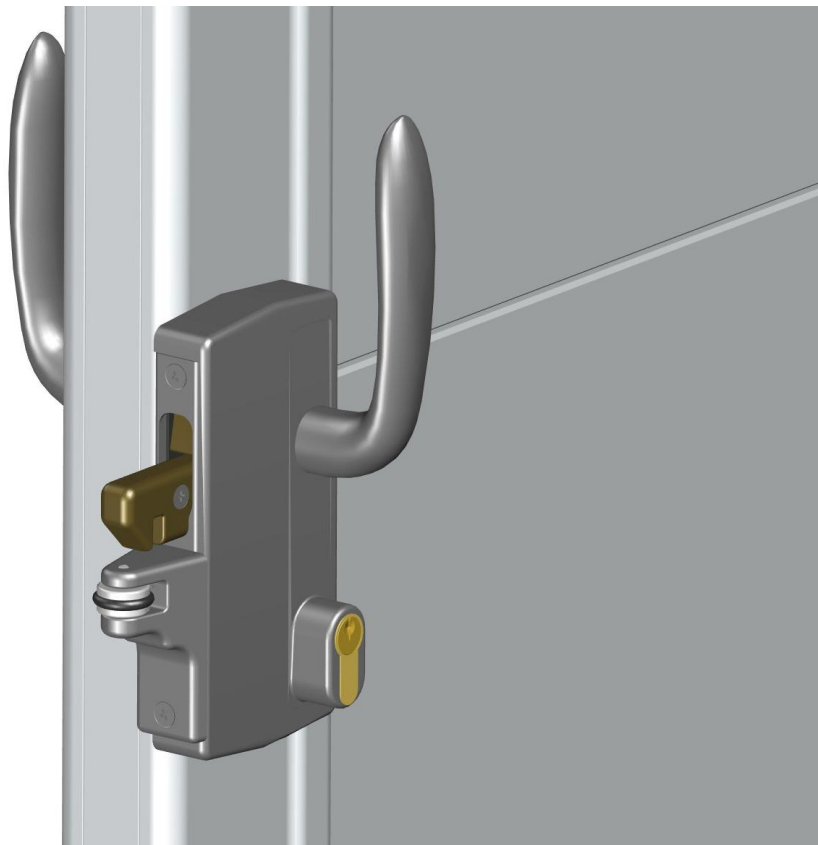



Pose du chariot guide de 150mm (1/2)

Composants nécessaires

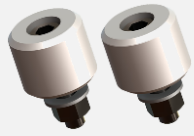

Kit roulettes
Qté 1

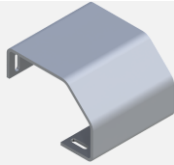

Chariot guide
Qté 1



Chevilles adaptées
au support Qté 2

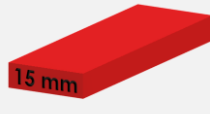

Cale épaisseur
15mm



Clés de 13



Perforateur
+ foret adapté



Crayon



Marteau

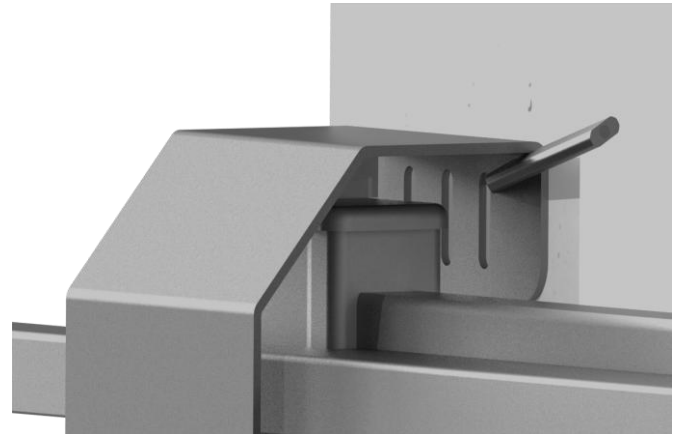
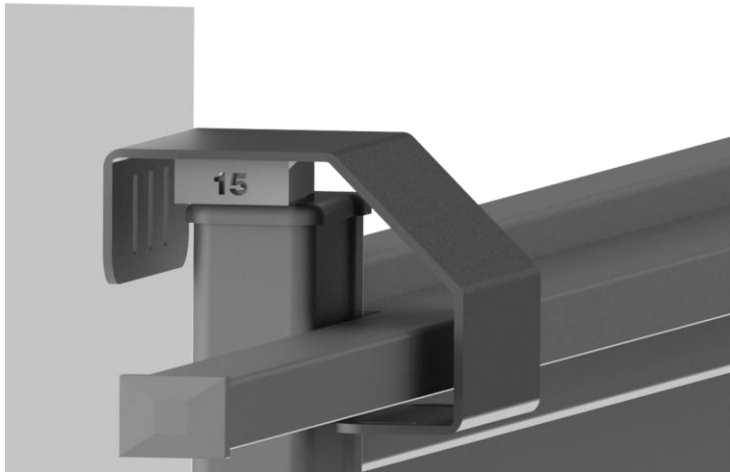

Placez le couissant sur son rail et positionnez le chariot guide à l'aide d'une cale d'épaisseur 15mm puis tracez la position des perçages

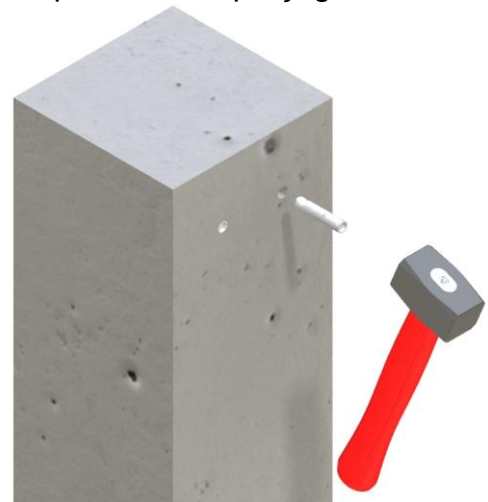

Percez puis mettre en place les chevilles adaptées au support

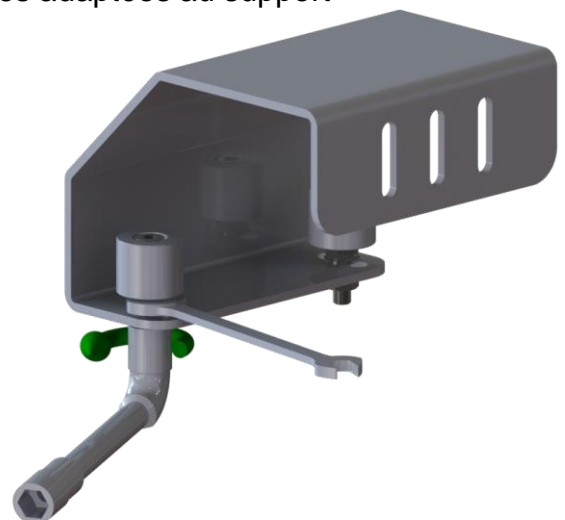
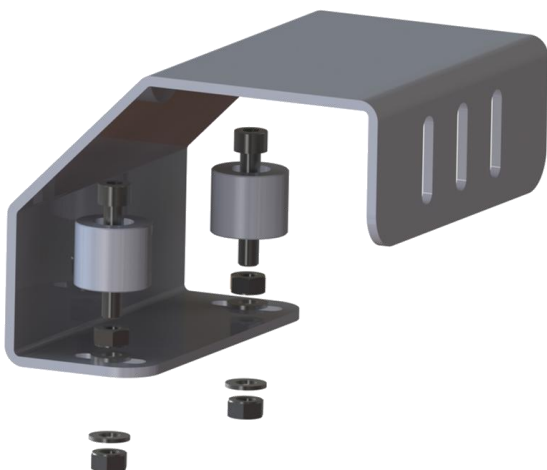

Mettez en place puis effectuez le serrage des roulettes sur le chariot guide



Pose du chariot guide de 150mm (2/2)

Composant nécessaire

Outils nécessaires



Clés de 13



Niveau

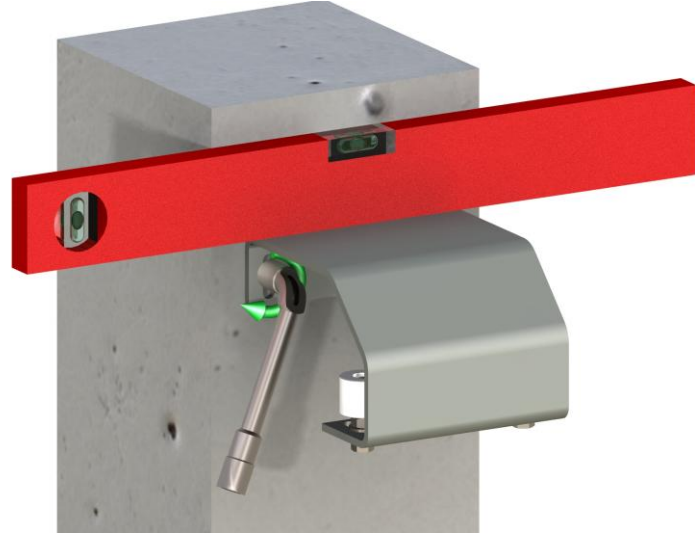

Effectuez le serrage du chariot en vous aidant d'un niveau à bulle

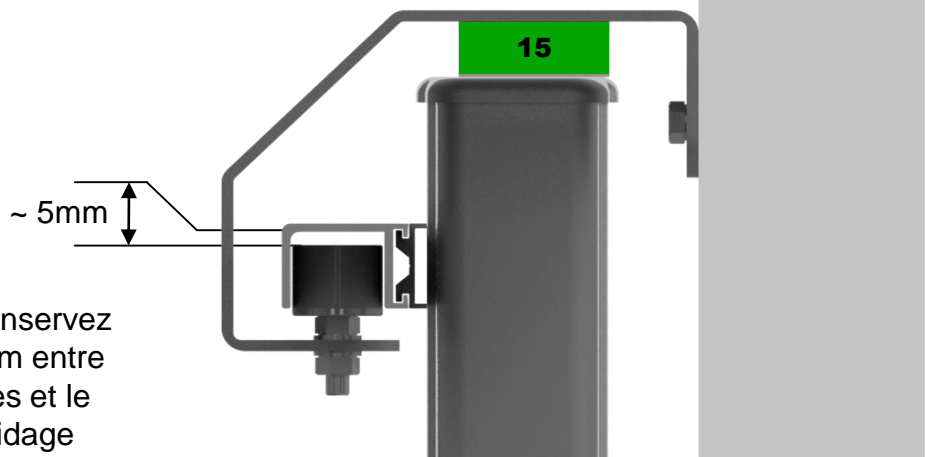

Vérifiez que vous conservez un jeu d'environ 5mm entre le haut des roulettes et le fond du rail de guidage



A l'aide d'un niveau à bulle, contrôlez l'aplomb du portail. Au besoin, ajustez l'aplomb en jouant sur la position des roulettes de guidage

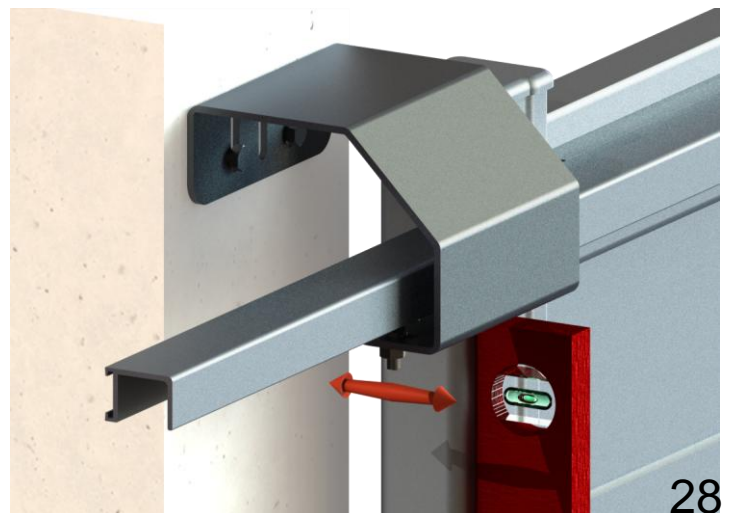



Pose du poteau guide et du poteau guide supplémentaire (1/3)

Composants nécessaires

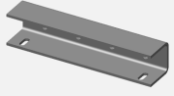

Equerre anti-soulèvement

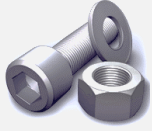

Kit visserie



Kit roulettes



Crayon



Clés de 13



Niveau



Perceuse + foret Ø8,5mm

Outils nécessaires

Sens de montage et implantation du poteau guide

Refoulement gauche vue de la rue

Refoulement droite vue de la rue

Poteau supplémentaire *Conseillé à partir de 4000mm* *Obligatoire si sup. à 4500 mm*

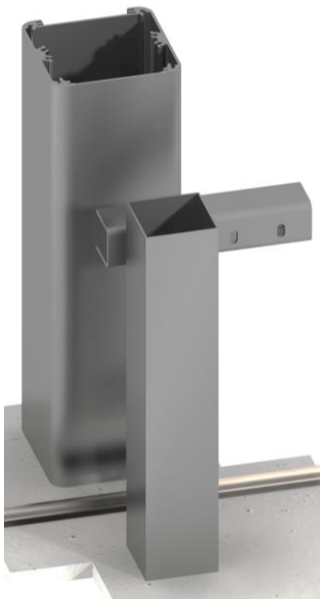
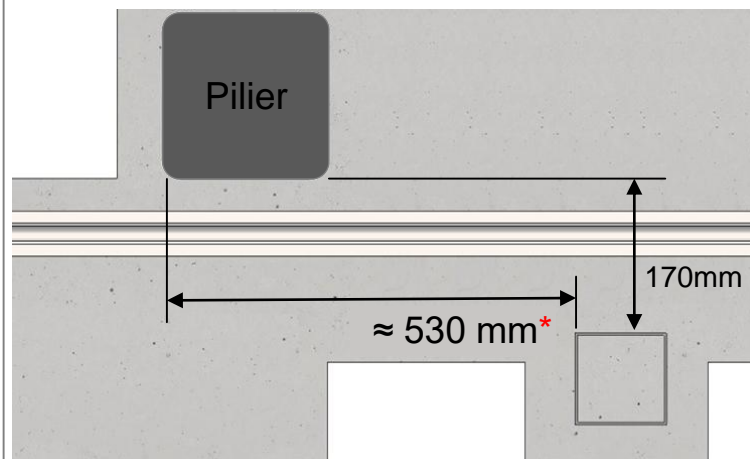
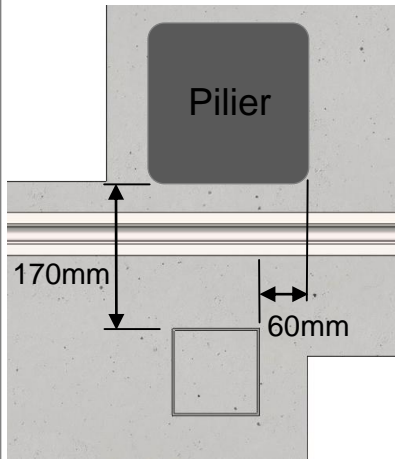
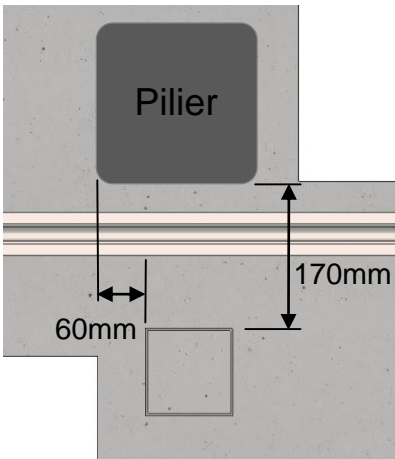

gauche



droite

* La cote doit être déterminée en fonction de l'encombrement moteur. L'idéal est d'obtenir, en position fermé, le couissant toujours engagé dans la roulette du poteau guide

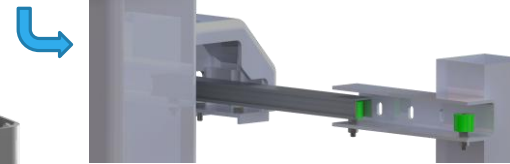

Important si le poteau est scellé :
faire un perçage Ø6 à la liaison
béton / air pour l'évacuation de l'eau



Pose du poteau guide et du poteau guide supplémentaire (2/3)

Composants nécessaires

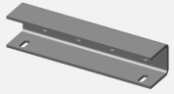

Équerre anti-soulèvement



Kit visserie



Kit roulettes



Crayon

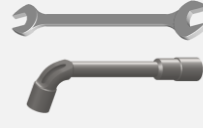

Clés de 13



Niveau



Perceuse
+ foret Ø8,5mm

Outils nécessaires

Placez l'équerre à hauteur
du rail de guidage

Équerre anti-soulèvement

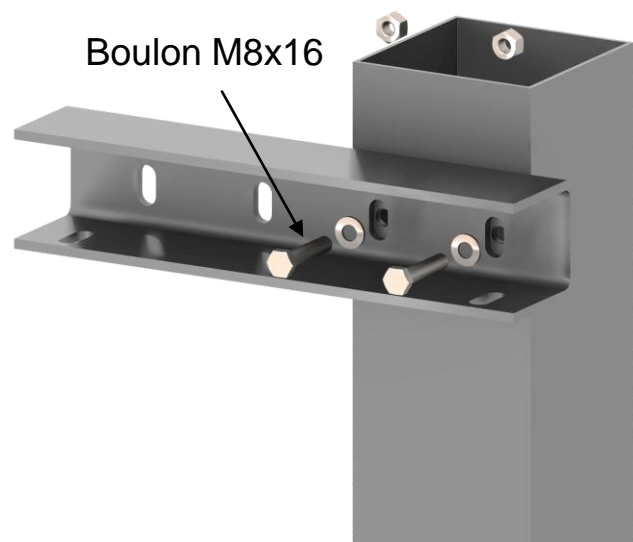
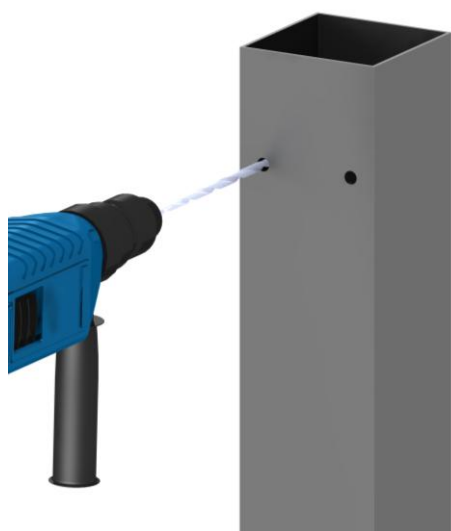
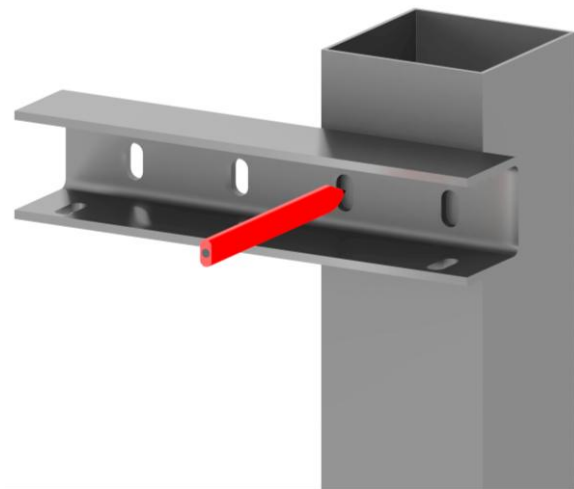
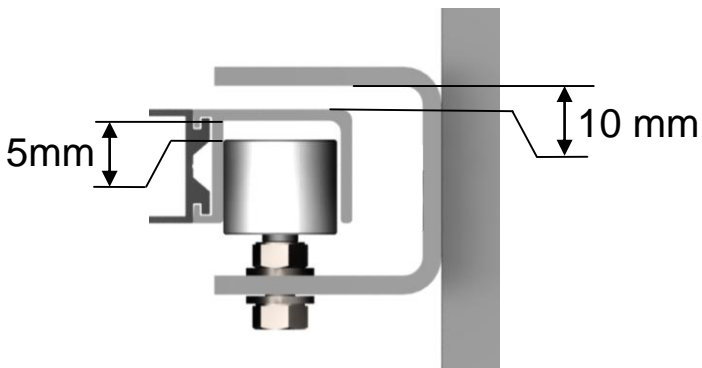



Pose du poteau guide et du poteau guide supplémentaire (3/3)

Composants nécessaires

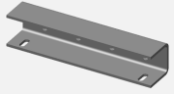

Equerre anti-soulèvement



Kit visserie



Kit roulettes



Crayon



Clés de 13



Niveau

Outils nécessaires

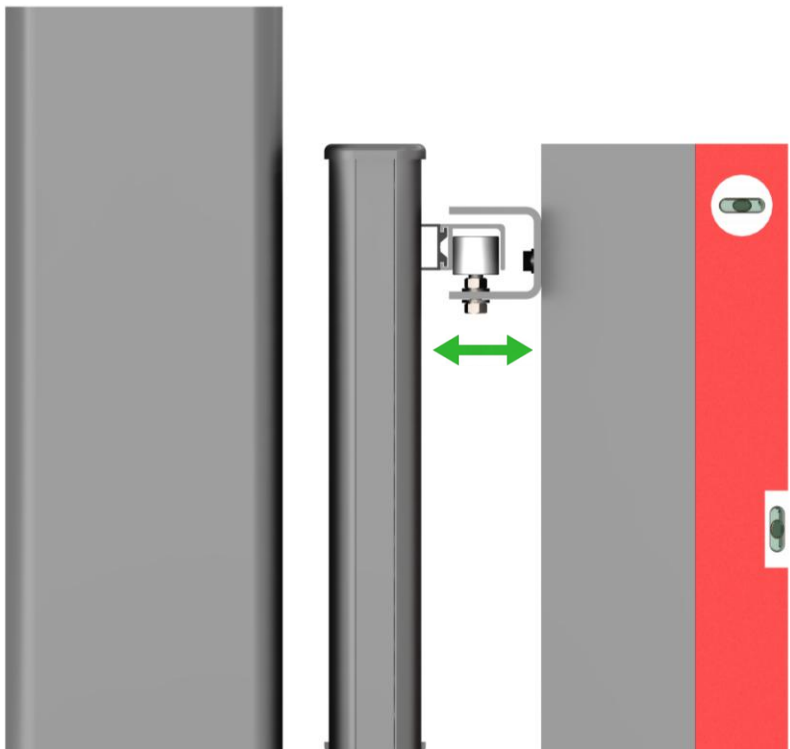
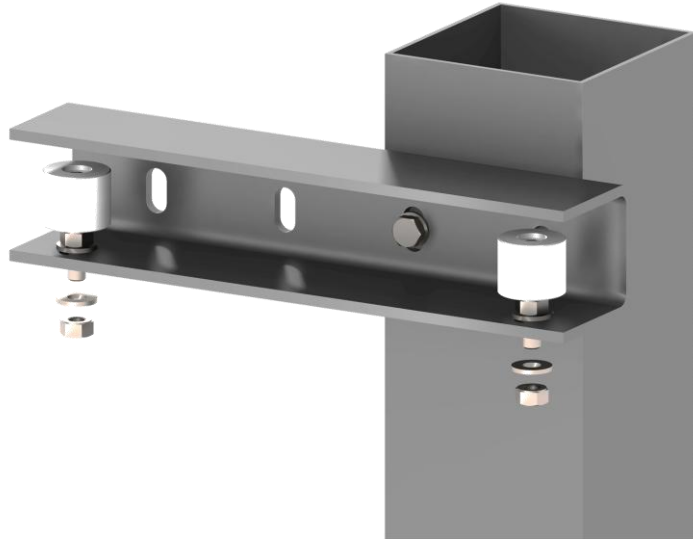

Une fois tous les réglages du poteau guide effectués, maintenez-le en position et réalisez le scellement du poteau ou la fixation sur platine.



Galet de recentrage montage motorisé 1/2

Etape 1 :

Ouvrez le sachet kit galet de recentrage pour coulissant
Repérez les éléments du kit

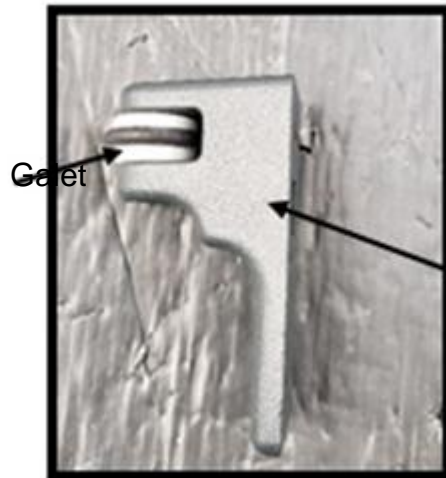

Support de Galet

Etape 2 :

Dévissez et retirez le galet de son support



Etape 3 :

Repérez l'axe du montant et une hauteur d'environ 2/3 de la hauteur hors sol du coulissant
Placez le support de galet au niveau des marques
Marquez l'emplacement des fixations





Galet de recentrage montage motorisé 2/2

Etape 4 :

Vissez le support de galet sur le montant avec les vis Auto foreuses tête fraisée TF 4.2

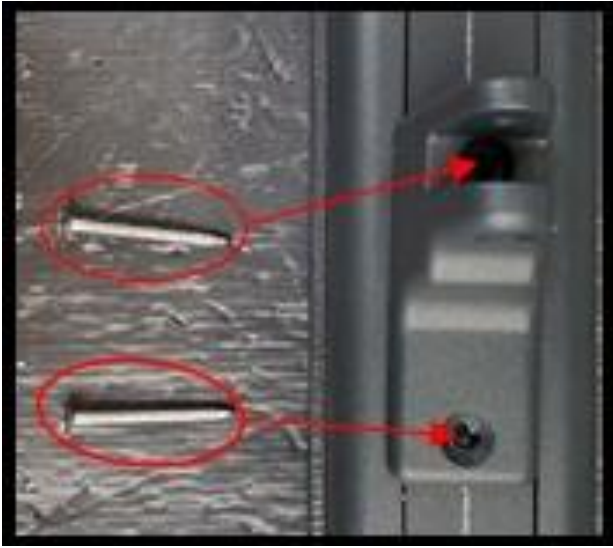

Etape 5 :

Pour terminez

Replacez et revissez le galet sur le support





Pose du vé de réception (1/4)

Composants nécessaires



Vé de réception
Qté 1

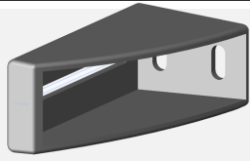

Equerre
Qté 1

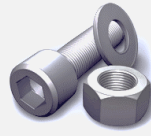

Kit visserie

Outil nécessaire

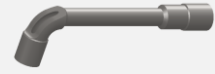

Clé de 13

1• Cas d'un portail motorisé

Partie fermée vers le haut
sur les portails motorisés

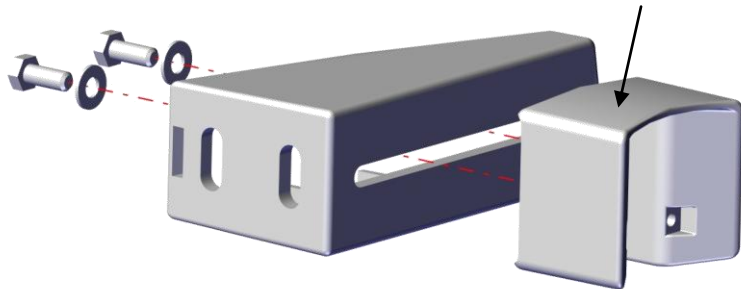

Effectuez l'assemblage du vé sur l'équerre à l'aide des deux vis tête hexagonale M8. Effectuez un serrage modéré à l'aide d'une clef à pipe de 13

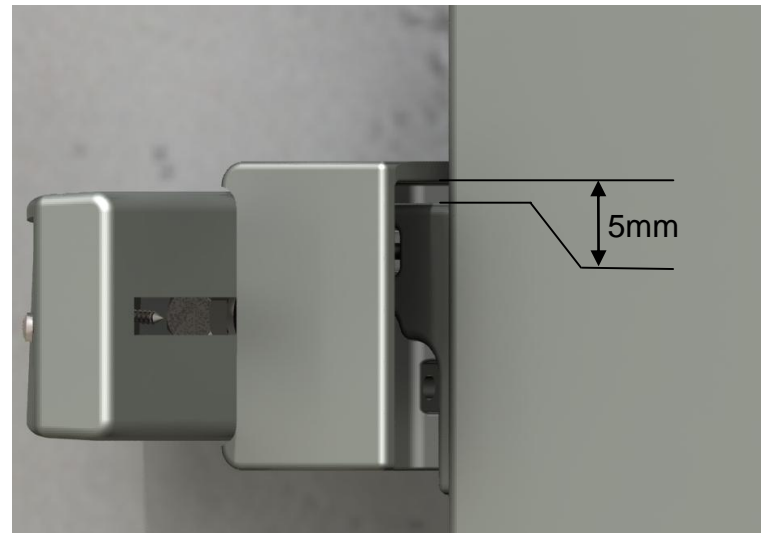

Laissez un jeu de 5mm entre le vé et le haut du galet de recentrage

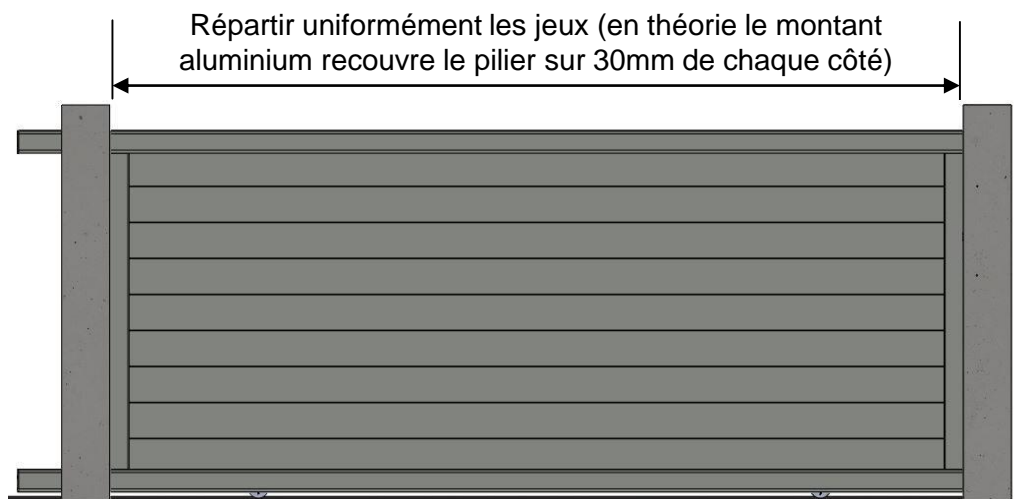



Pose du vé de réception (2/4)

Composants nécessaires



Vé de réception
Qté 1

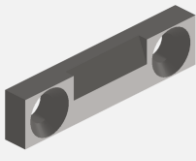

Gâche inox
Qté 1

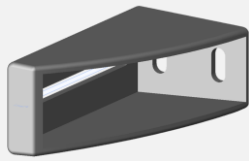

Equerre
Qté 1



Kit visserie

Outils nécessaires

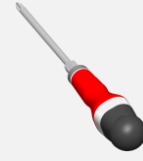

Tournevis
cruciforme

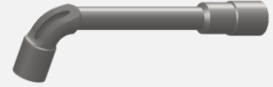

Clé de 13

2• Cas d'un portail manuel

NOTE : Cette notice de pose traite de la mise en place de l'ensemble équerre + Vé de réception. Les règles de mise en place sont les mêmes quel que soit le type de serrure (en applique ou encastrée).

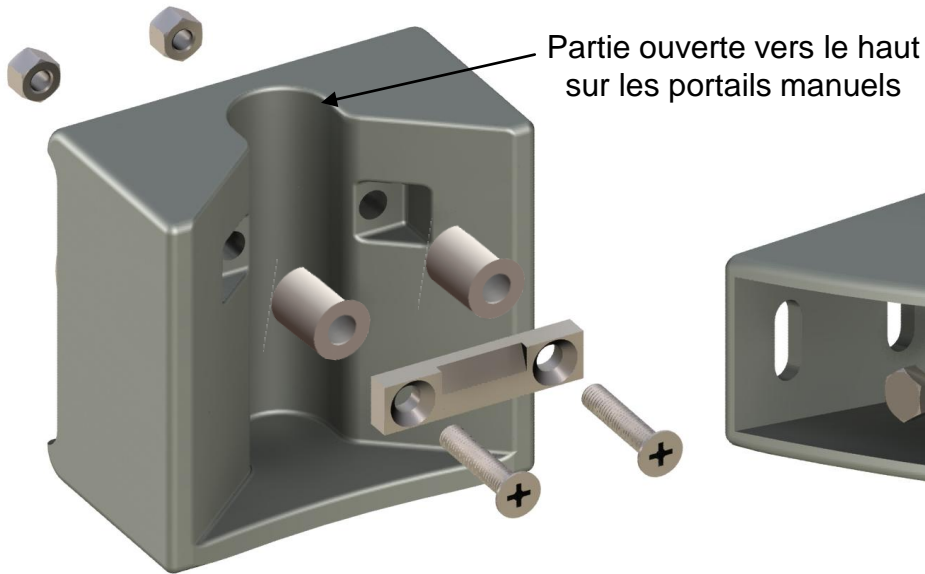

Effectuez l'assemblage de la gâche inox sur le vé à l'aide des 2 écrous M5, des 2 entretoises et des deux vis tête fraisée M5x25. Effectuez le serrage à l'aide d'un tournevis cruciforme

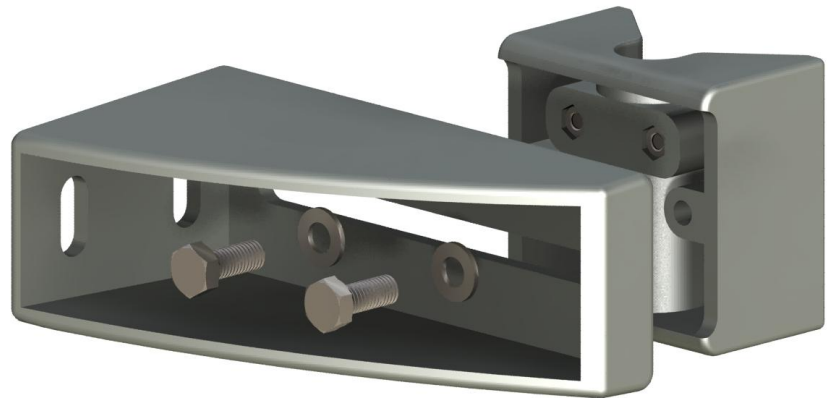

Effectuez l'assemblage du Vé sur l'équerre à l'aide des deux vis tête hexagonale M8. Effectuez un serrage modéré à l'aide d'une clef à pipe de 13

Répartir uniformément les jeux (en théorie le montant aluminium recouvre le pilier sur 30mm de chaque côté)

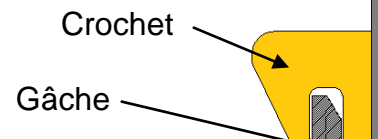
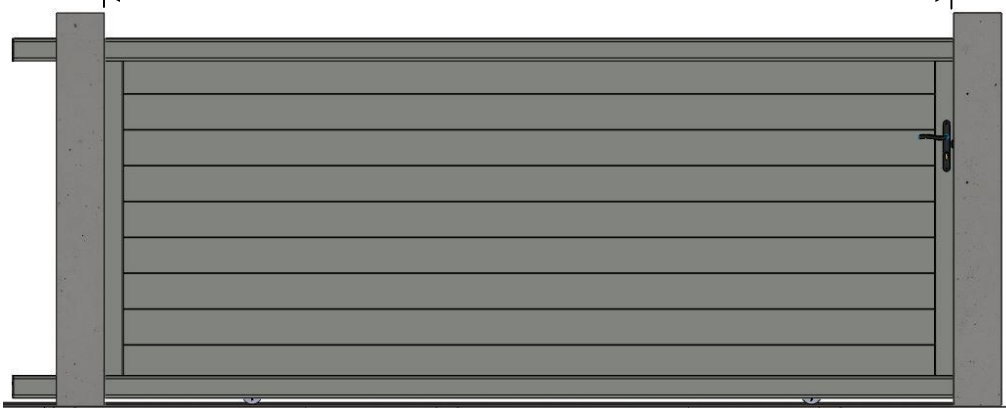

Galet de recentrage

Coupe de principe de la serrure verrouillée sur la gâche



Pose du vé de réception (3/4)

Composants nécessaires

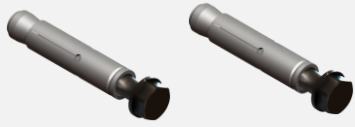

Chevilles adaptées au support
Qté 2



Perforateur
+ foret adapté



Crayon



Clés de 13



Marteau



Tournevis
cruciforme

Outil nécessaire

**Une fois le traçage effectué,
la pose du vé est similaire en
configuration manuelle ou
motorisée**

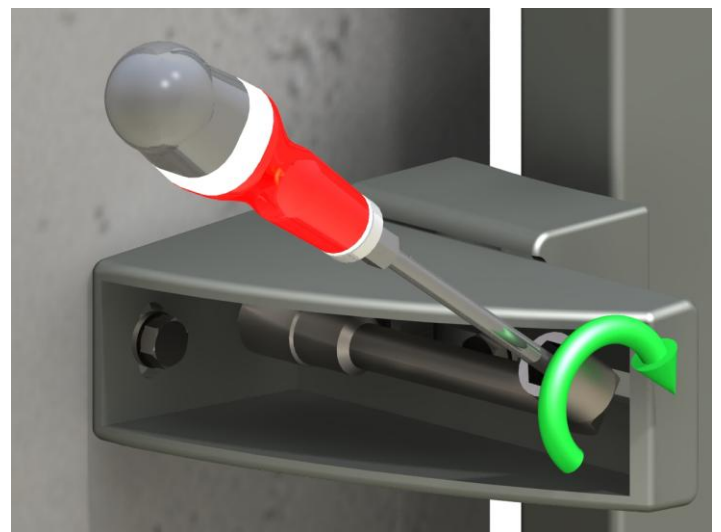
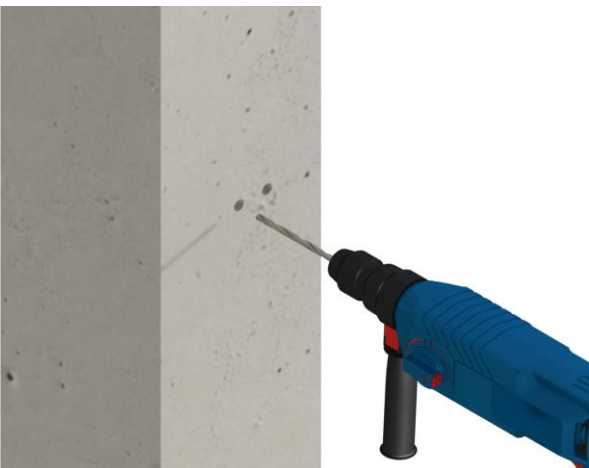
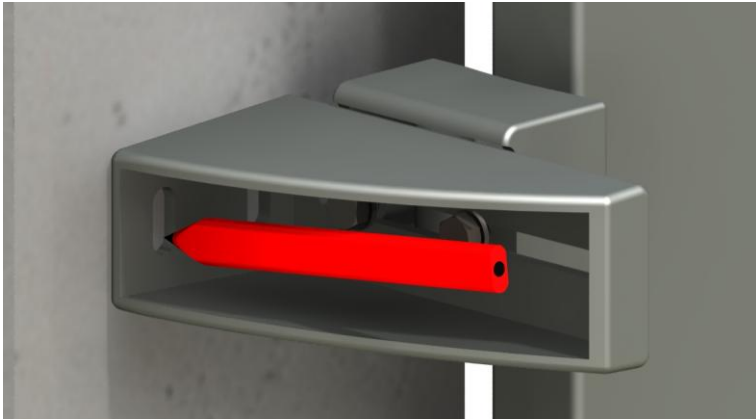

Effectuez la fixation de l'équerre à l'aide de cheville adaptée au support.
Utilisez une clef à pipe et un tournevis afin d'effectuer le serrage de la vis située à l'intérieur de l'équerre



Pose du vé de réception (4/4)

Composants nécessaires



Cache
Qté 1

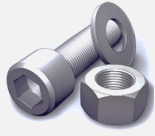

Kit visserie

Outil nécessaire



Niveau

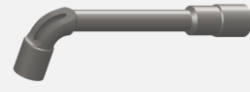

Clés de 13



Tournevis
cruiforme



A l'aide d'un niveau à bulle, contrôlez l'aplomb du portail. Au besoin, ajustez l'aplomb en jouant sur la position du vé de réception

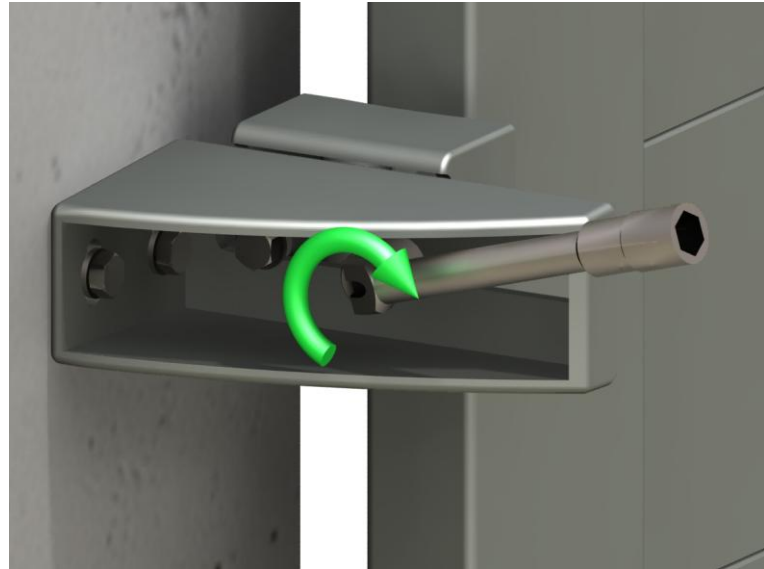

Une fois les réglages effectués, procédez au serrage définitif du vé

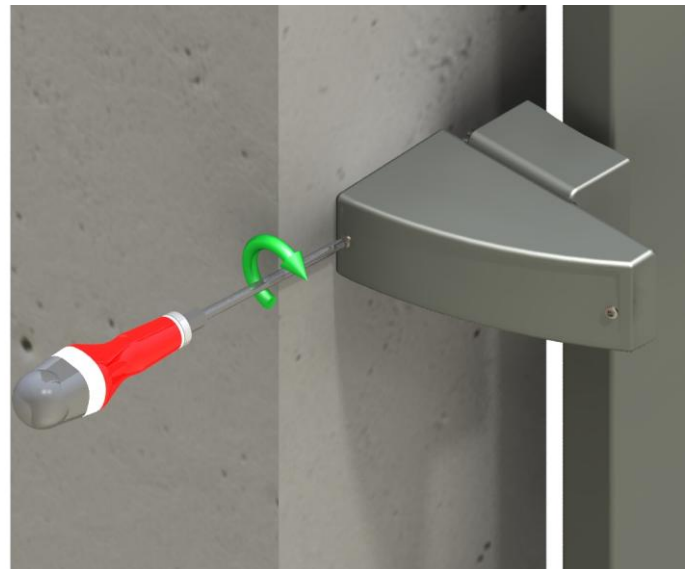
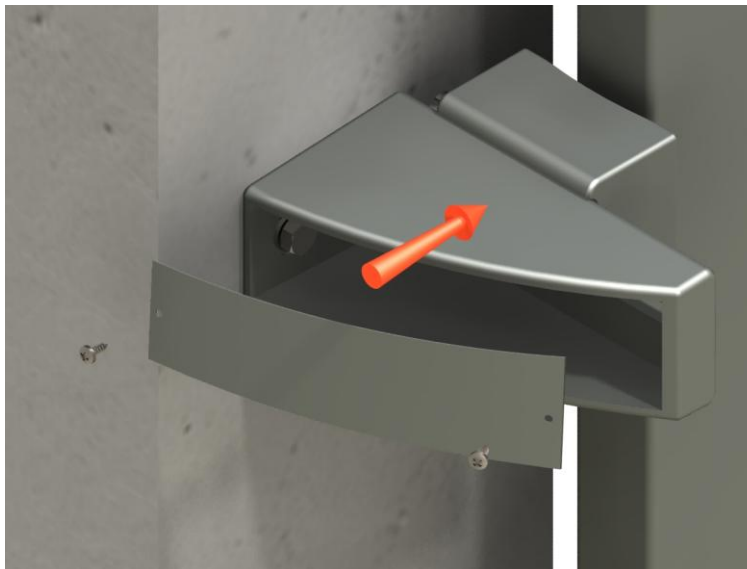

Mettez en place le cache puis effectuez le serrage des vis à l'aide d'un tournevis cruciforme



Si option « profil de réception » (1/3)

Composants nécessaires



Profil de réception

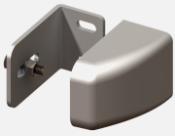

Kit équerre + carénage



2 Vis auto-foreuse fournies



Embout de profil

Outils nécessaires

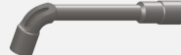

Clés de 13



Perceuse visseuse + forets Ø4mm et Ø8,5mm



Embout de visseuse cruciforme

1• Préparation du profil

Effectuez les perçages en 2 temps, percez d'abord au Ø 4mm puis repercez les trous au Ø 8,5mm sur le profil à l'axe

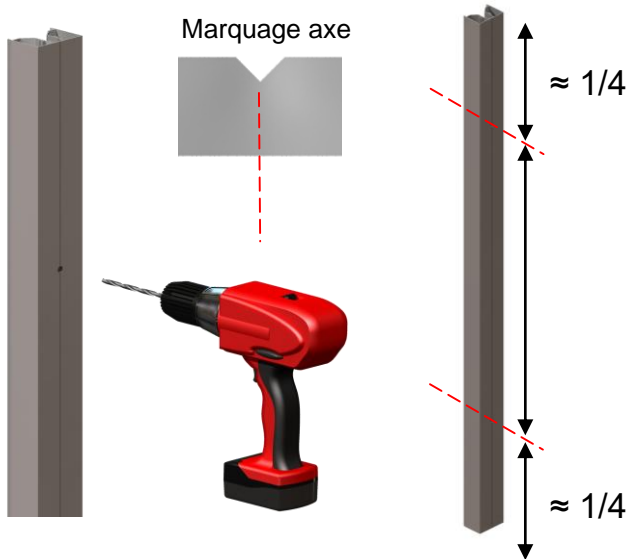

Vissez l'embout



2• Assemblage kit équerre / profil

Montez les 2 kits dans cet ordre de montage:

Vis TH M8x20 / Profil / Rondelle Ø10 / Équerre / Rondelle Ø8 / Écrou frein M8
Serrez modérément l'ensemble

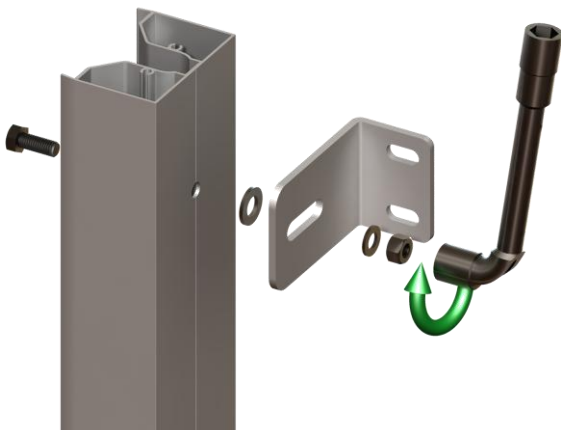



Si option « profil de réception » (2/3)

Composants nécessaires



Chevilles
fournies Qté: 4

Outils nécessaires



Crayon



Clés de 13



Niveau



Perforateur
+ foret Ø12mm



Marteau

3• Fixation au pilier

Présenter le profil contre le pilier à 90 mm du bord

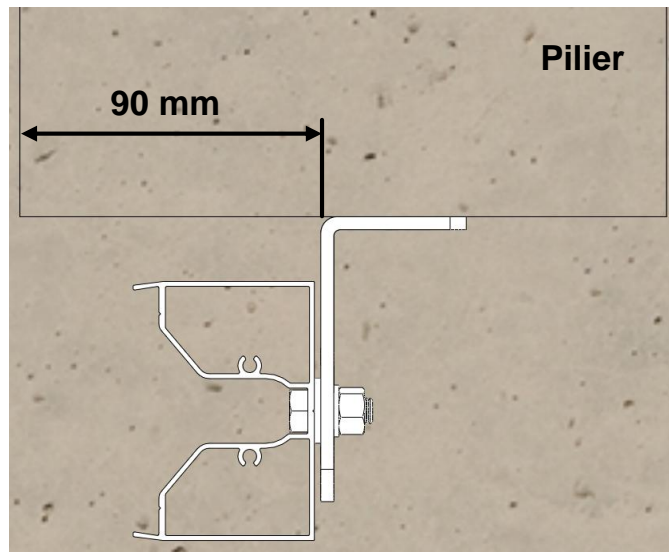

Tracer l'emplacement des chevilles

Percer au Ø12mm (si vous utilisez les chevilles fournies, sinon cf page Choix des fixations)

Insérer les chevilles, puis retirer les vis + rondelles

Présenter le montage profil + équerres et serrer l'ensemble en vérifiant l'aplomb.

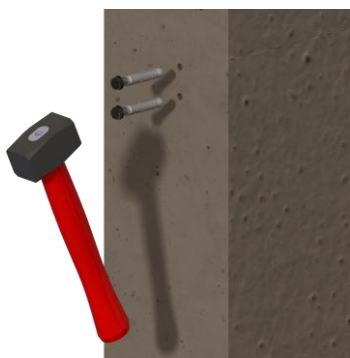



Si option « profil de réception » (3/3)

Composants nécessaires



Carénage



Kit gâche

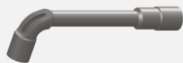

Clés de 13



Perceuse visseuse
+ forets Ø3mm



Niveau



Embout de visseuse
cruciforme

Alignez le profil à l'axe du couissant, serrez définitivement les équerres au profil et terminez en mettant les carénages

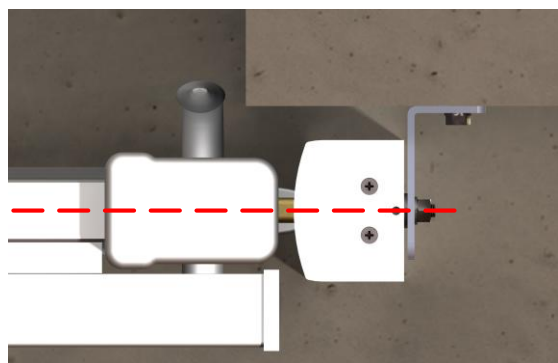

4• Mise en place de la gâche inox

Présentez la gâche inox sur le profil en respectant les positions ci-dessous

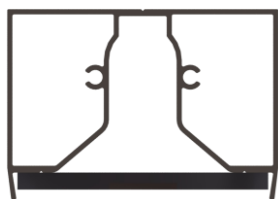

Percez au Ø3mm en s'aidant du marquage puis visser la gâche avec les vis fournies

Marquage



Avec serrure

Motorisé

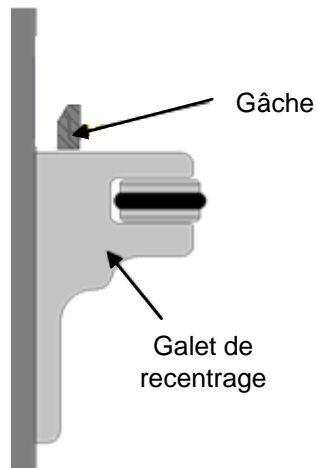
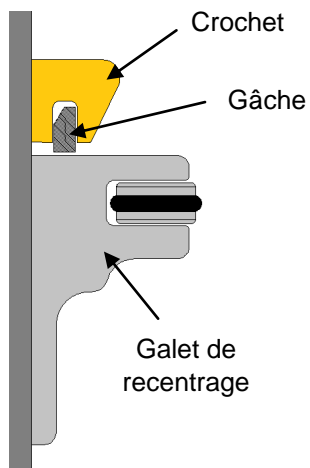



Pose de la butée de seuil

Composant nécessaire

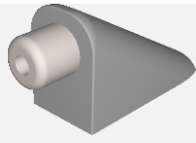

Butée de seuil



Crayon



Perforateur
+ foret adapté



La butée de seuil est un élément de sécurité qui doit impérativement être mise en place, que le portail soit manuel ou motorisé

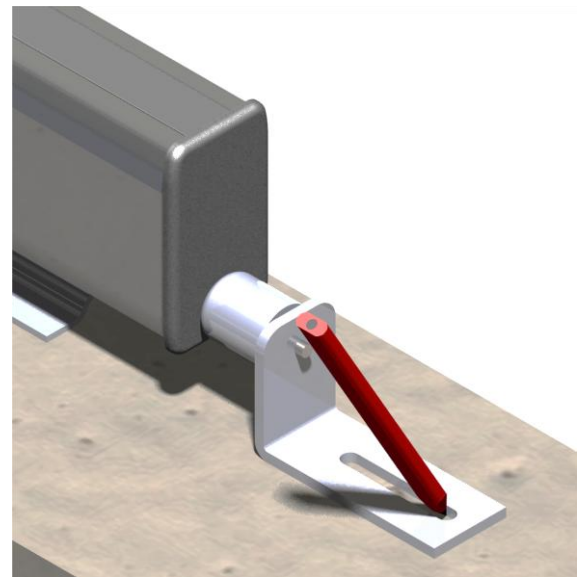
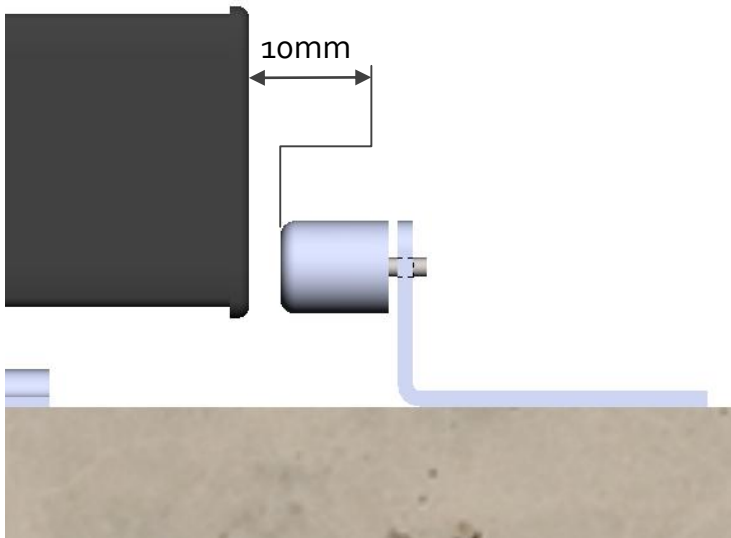

Portail motorisé : se mettre en fin de course et laisser un jeu de 10mm entre butée et portail
Portail manuel : Ouvrez le portail au maximum et mettez la butée en contact avec le portail

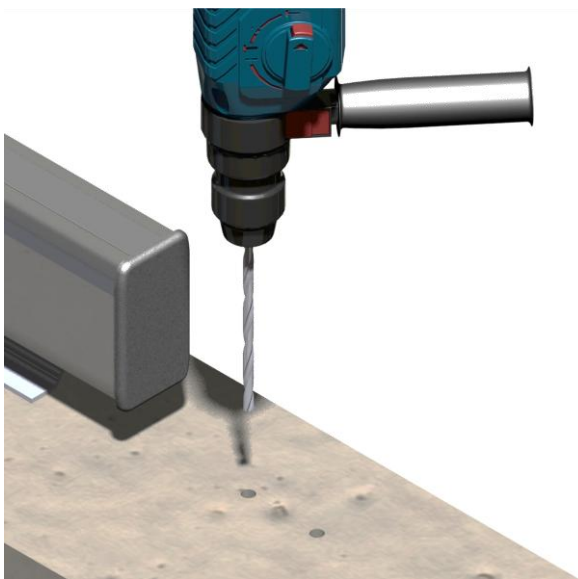

Effectuez la fixation de l'équerre à l'aide de chevilles adaptées au support

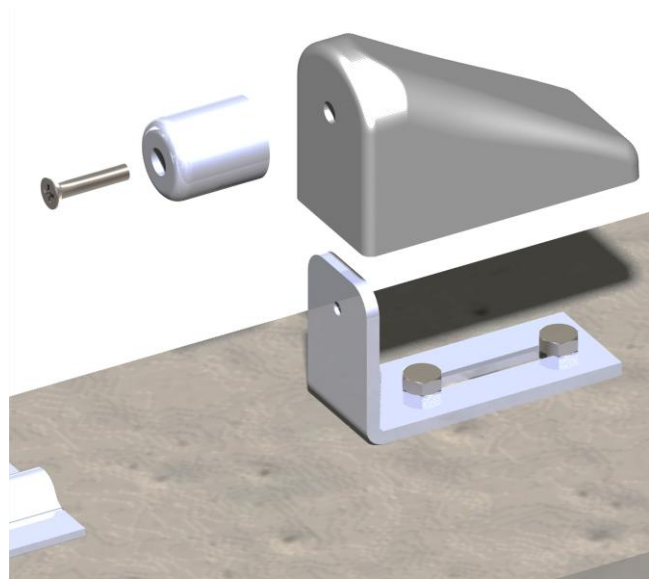



Entretien et maintenance

Nettoyez régulièrement autour du produit.

Vérifiez le bon fonctionnement de la serrure et sa bonne fixation.

Utilisez un lubrifiant en spray du type paraffine pour entretenir la serrure et les gonds régulièrement et avant la première utilisation.

Contrôlez et resserrez régulièrement les boulons et les fixations.

Le lavage au nettoyeur à haute pression est déconseillé au-dessus de 1 bar et au minimum à 1 mètre.

Utilisez un produit neutre, spécifique à l'aluminium et au PVC tel un shampoing de voiture.

Ne jamais utiliser d'eau de javel pure ou faiblement diluée, d'acétone ou tout autre produit d'entretien (liquide vaisselle ...).

Rinçage à l'eau savonneuse uniquement, un nettoyage régulier conseillé (tous les 2 mois).

Prévoyez une fréquence plus rapprochée si l'ambiance comporte des agents agressifs.

Situation	Atmosphère	Fréquence
Zone rurale	Peu agressive	1 fois / an
Centre urbain peu dense	Peu agressive	1 fois / an
Centre urbain dense	agressive	2 fois / an
Littoral, zone industrielle	Très agressive	2 fois / an

Service après-vente

Tout produit appelé à bénéficier de la garantie doit en effet être, au préalable, soumis au service après-vente du vendeur dont l'accord est indispensable pour toute intervention.

Le fabricant aura la possibilité de vérifier les produits sur place ou de demander le retour. En aucun cas le retour ne pourra être décidé ultérieurement par l'acheteur.

Les frais et risques de retour des produits présumés défectueux sont à la charge de l'acheteur sauf préavis contraire.

Garantie fabricant

Les couissants sont garantis contre tout défaut de fabrication pendant une durée de 2 ans, à compter de la date de facturation à l'acheteur. Pour toutes autres modalités de la garantie, notamment le laquage, merci de vous référer aux documents du vendeur.

Les interventions au titre de la garantie ne sauraient avoir pour effet de prolonger la durée de celle-ci.

L'acheteur devra justifier des griefs allégués.

Au titre de cette garantie, la seule obligation incombant au vendeur sera le remplacement gratuit ou la réparation du produit ou de l'élément reconnu défectueux par ses services.

Exclusion :

Les défauts et détériorations provoqués par l'usure naturelle ou par un accident extérieur, ou encore par une intervention ou une modification du produit non prévues ni spécifiées par le fabricant ou effectuées par une personne étrangère à ses services, sont exclus de la garantie.

Les frais de dépose et de pose du portail sont également exclus de la garantie.

Les garanties commerciales n'affectent pas les droits du consommateur en vertu du régime des vices cachés ou de l'obligation de délivrance

d'un bien conforme tels que prévus par l'ordonnance N°205-136 du 17 février 2005.

Les dispositions législatives qui suivent sont reproduites conformément à l'article L.211-15 du Code de la consommation.

Le Cahier d'entretien devra être rempli par l'installateur et complété lors des interventions. Il vous sera demandé pour assurer la garantie.



CE



LE TRI
+ FACILE

PROSPECTUS

